

OSNOVI PRODUKCIJE U EL. MEDIJIMA

(prateći materijali)

Sadržaj

Zona servisa	3
Satelitska TV	5
KDS	10
Interaktivna TV	11
IP TV	14
DVB	15
HD TV	17
Istraživanje gledanosti	20

ZONA SERVISA

RTV HIT Brčko - ZONA POKRIVANJA TV SIGNALOM

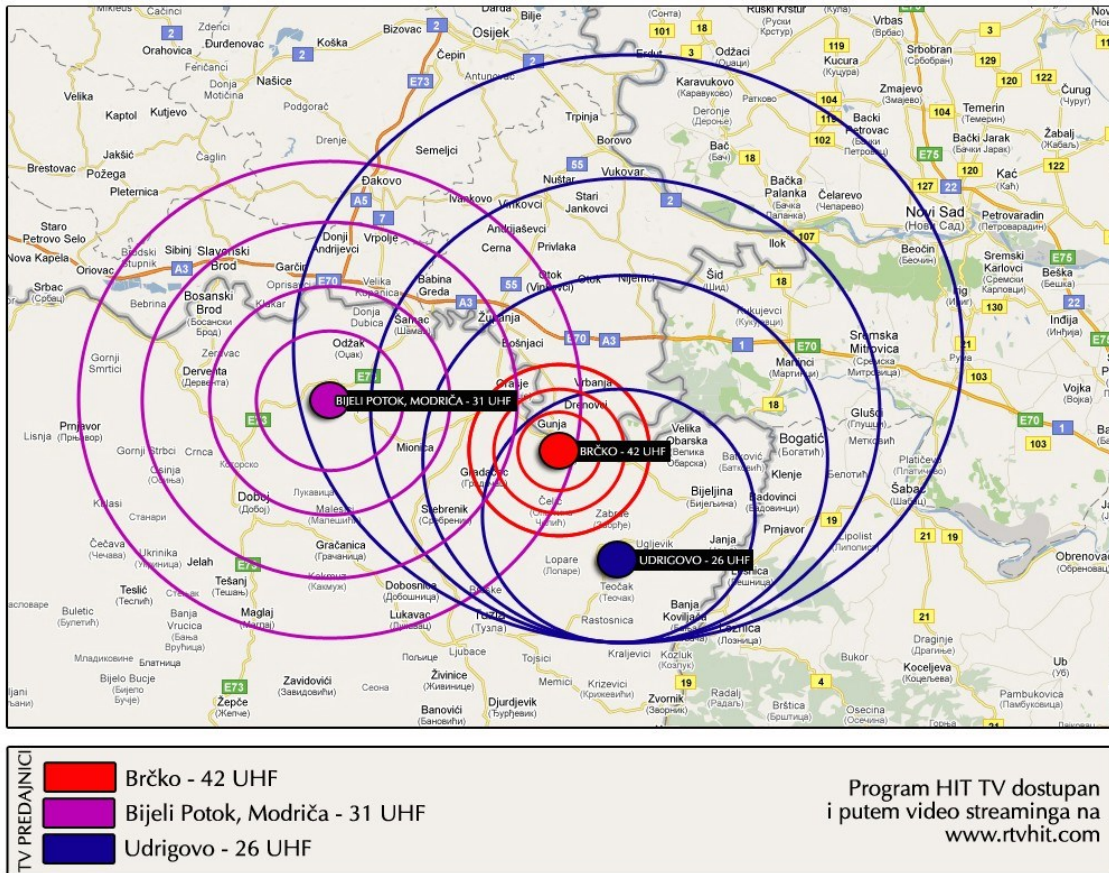

TV predajnik/antenski stub

antenski stub sa panelima

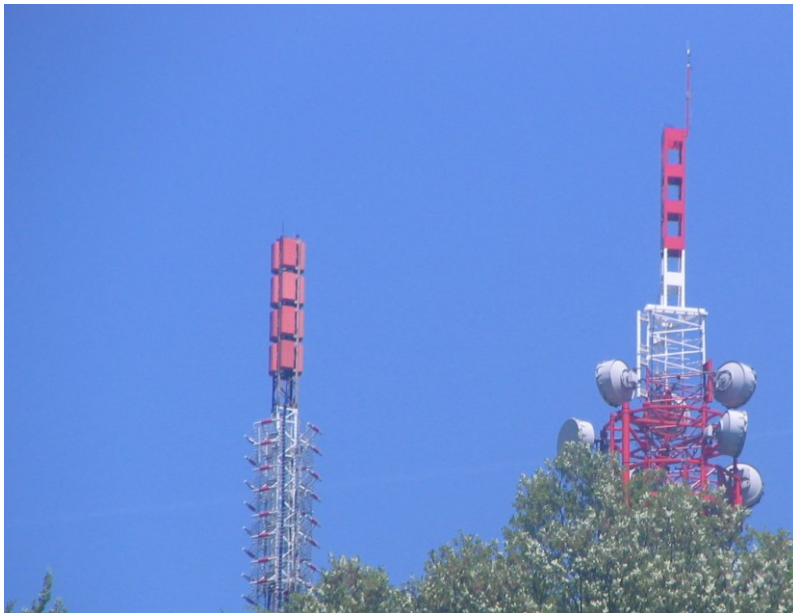



SATELITSKA TV

Pokrivanje servisne zone

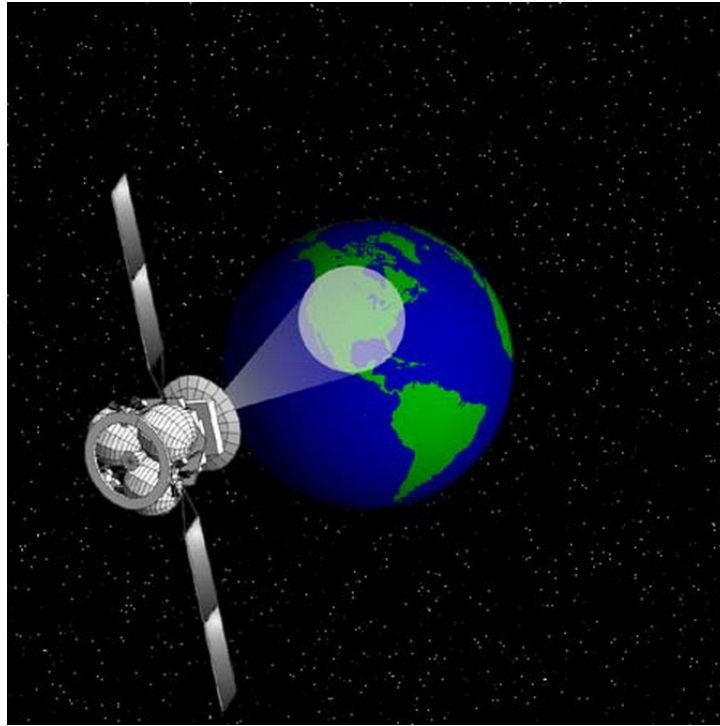

Delovi satelita

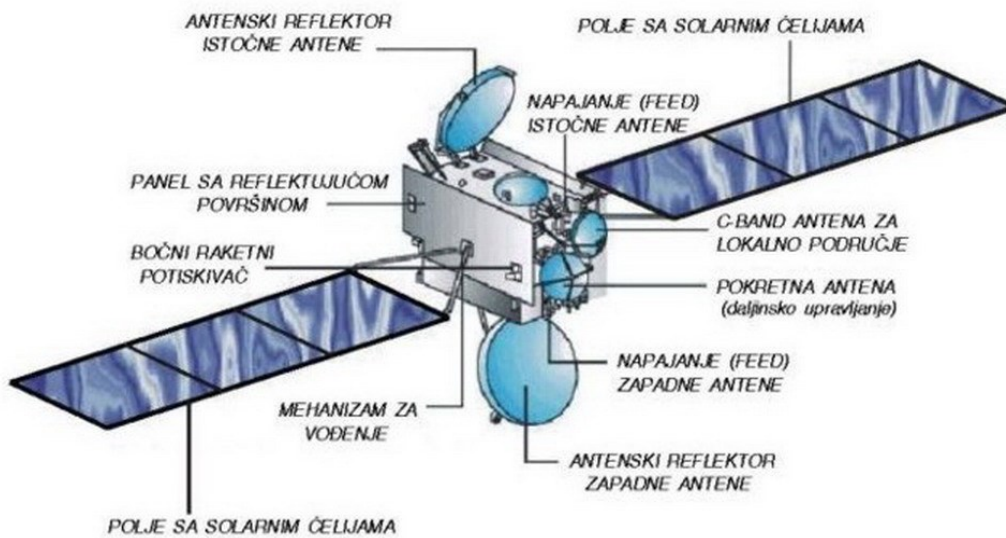

Putanja satelita po geostacionarnoj orbiti

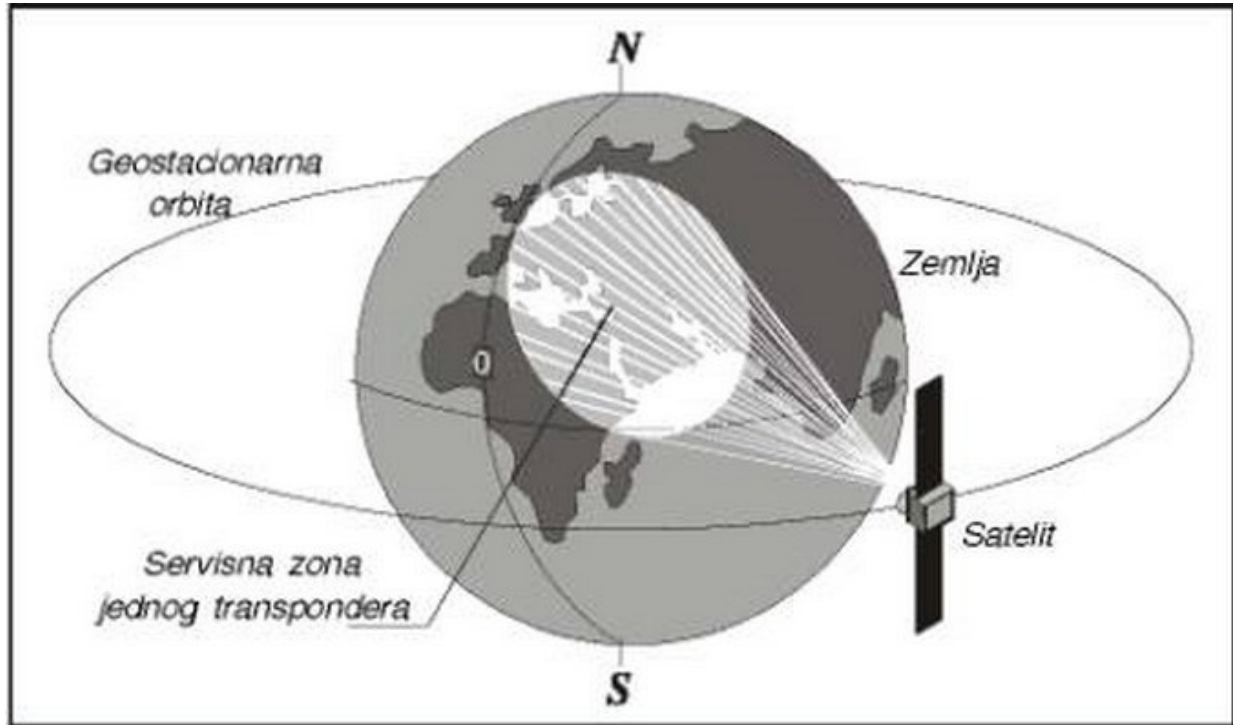

Put signala ka satelitu (uplink) i vraćanje signala na Zemlju (downlink) – različiti korisnici prijema signala.

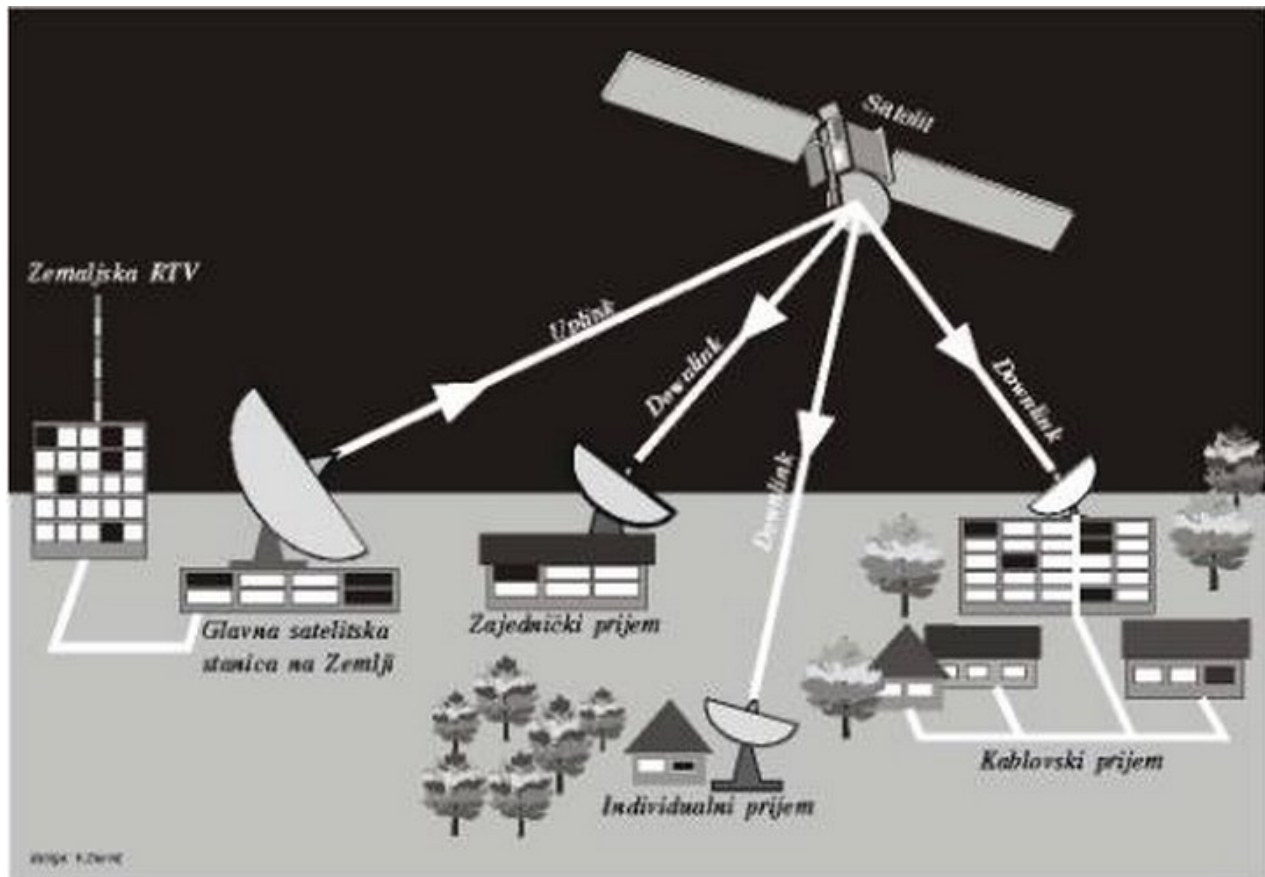

Putanja signala od emitera do gledaoca

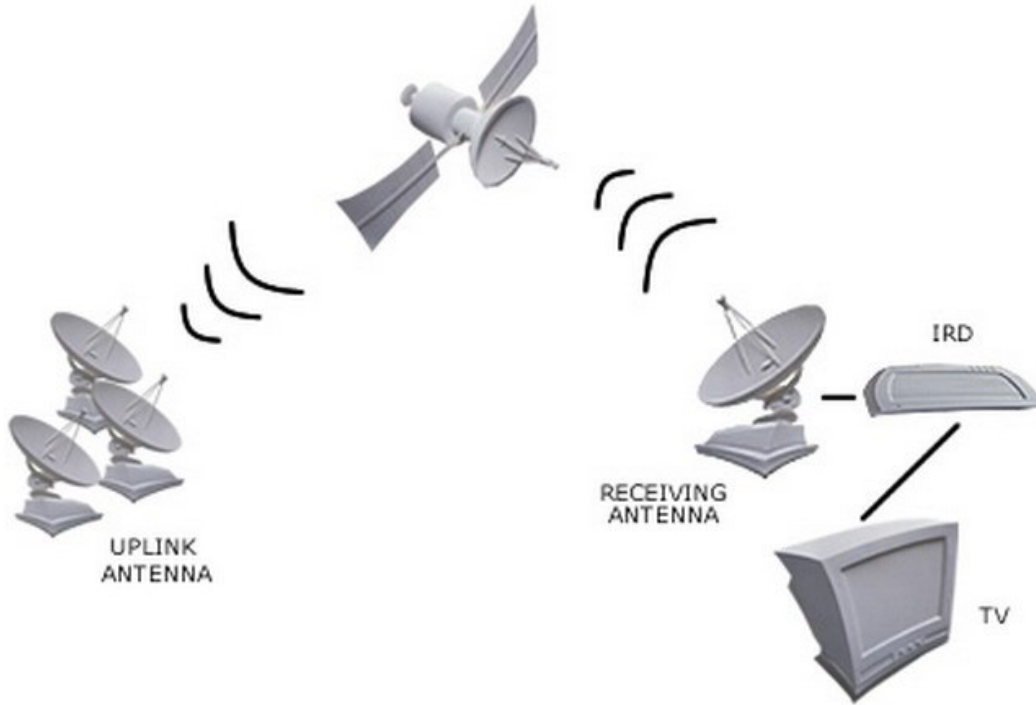

Zona pokrivanja satelitskim snopom – potreban prečnik parabolične antene za prijem

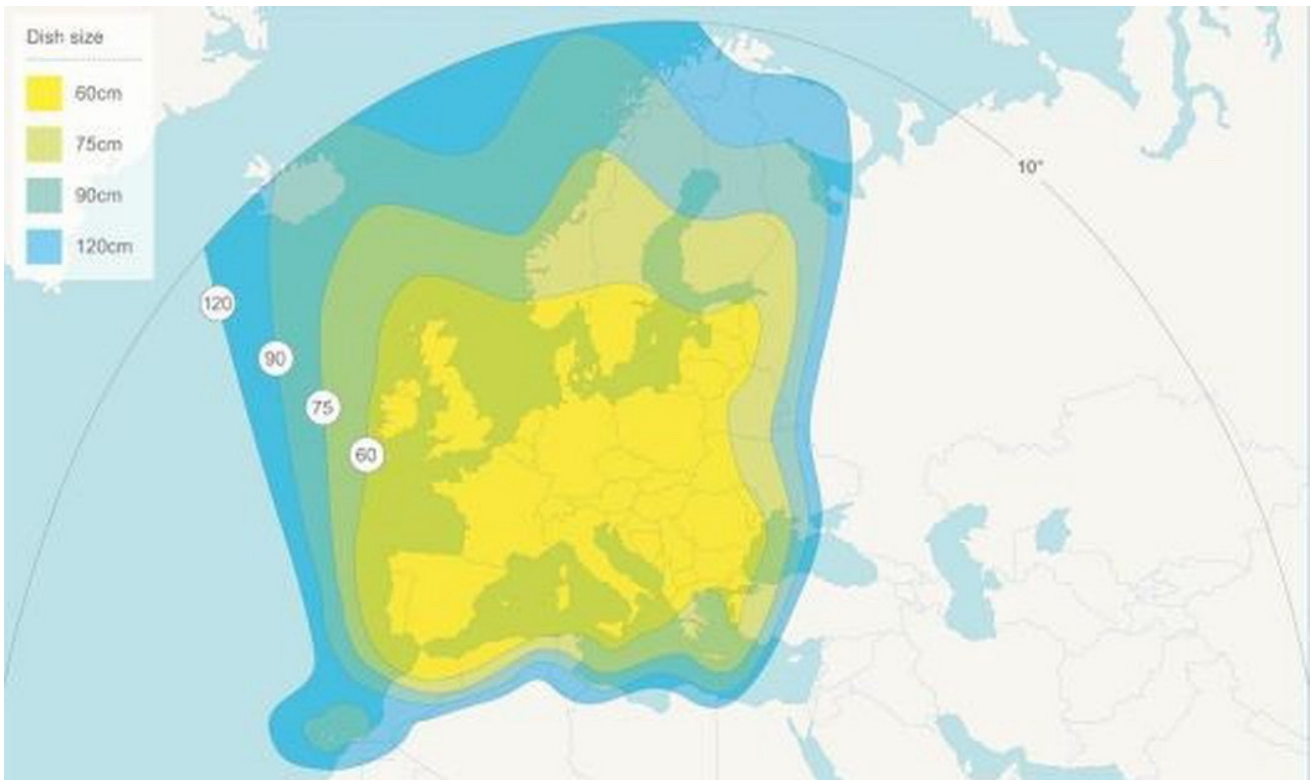

Putanja satelitskog signala pretplatničkih kanala (npr: HBO)

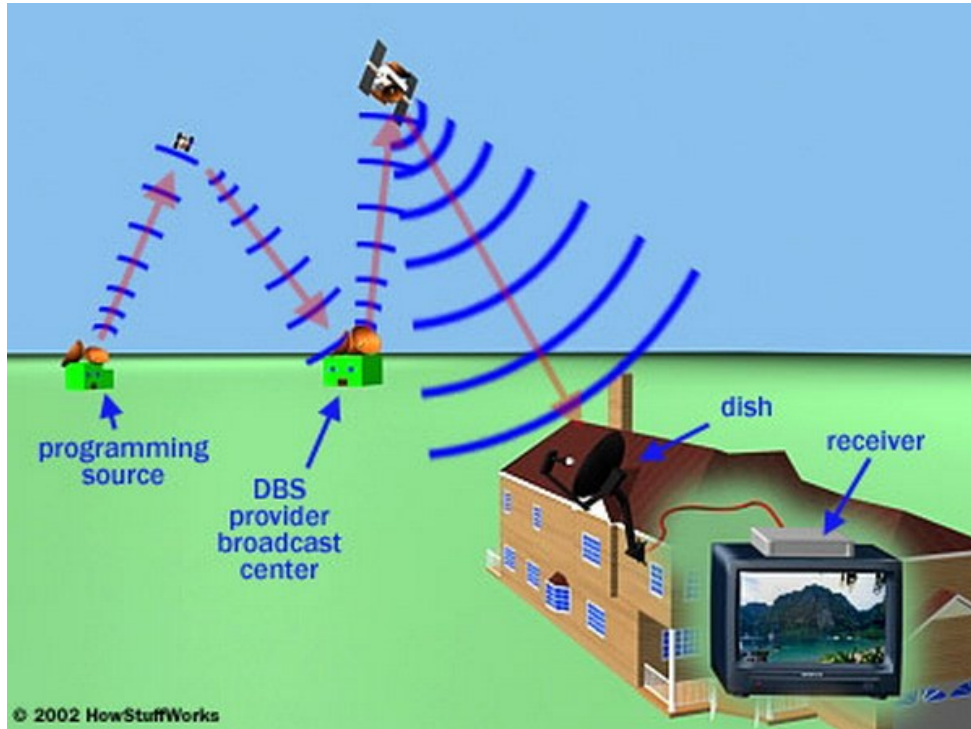

Zemaljska stanica (uplink)



Individualni set za prijem satelitskog signala



Satellite
Transponder



Pozicioniranje parabolične antene – podešavanje elevacije i azimuta

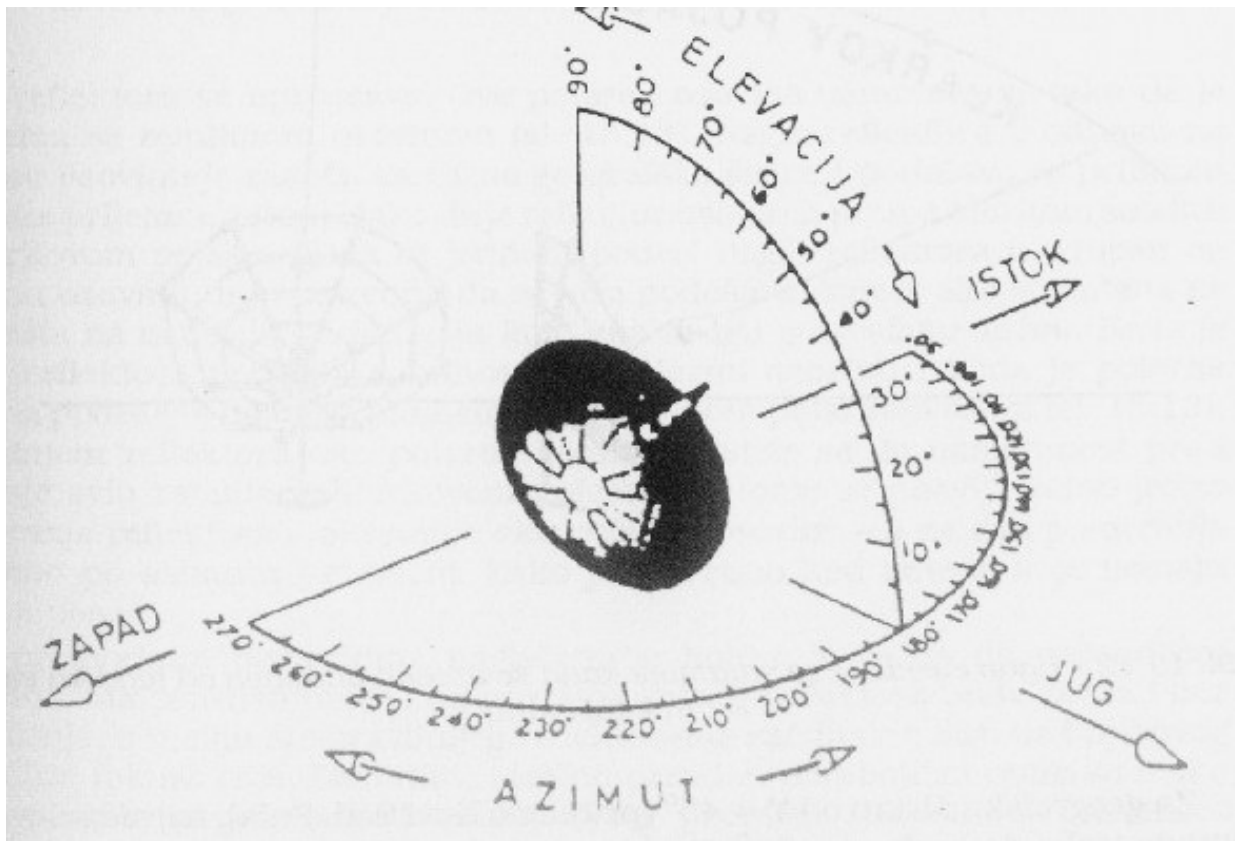

Distribucija TV signala od glavne stanice do pretplatnika putem KDS

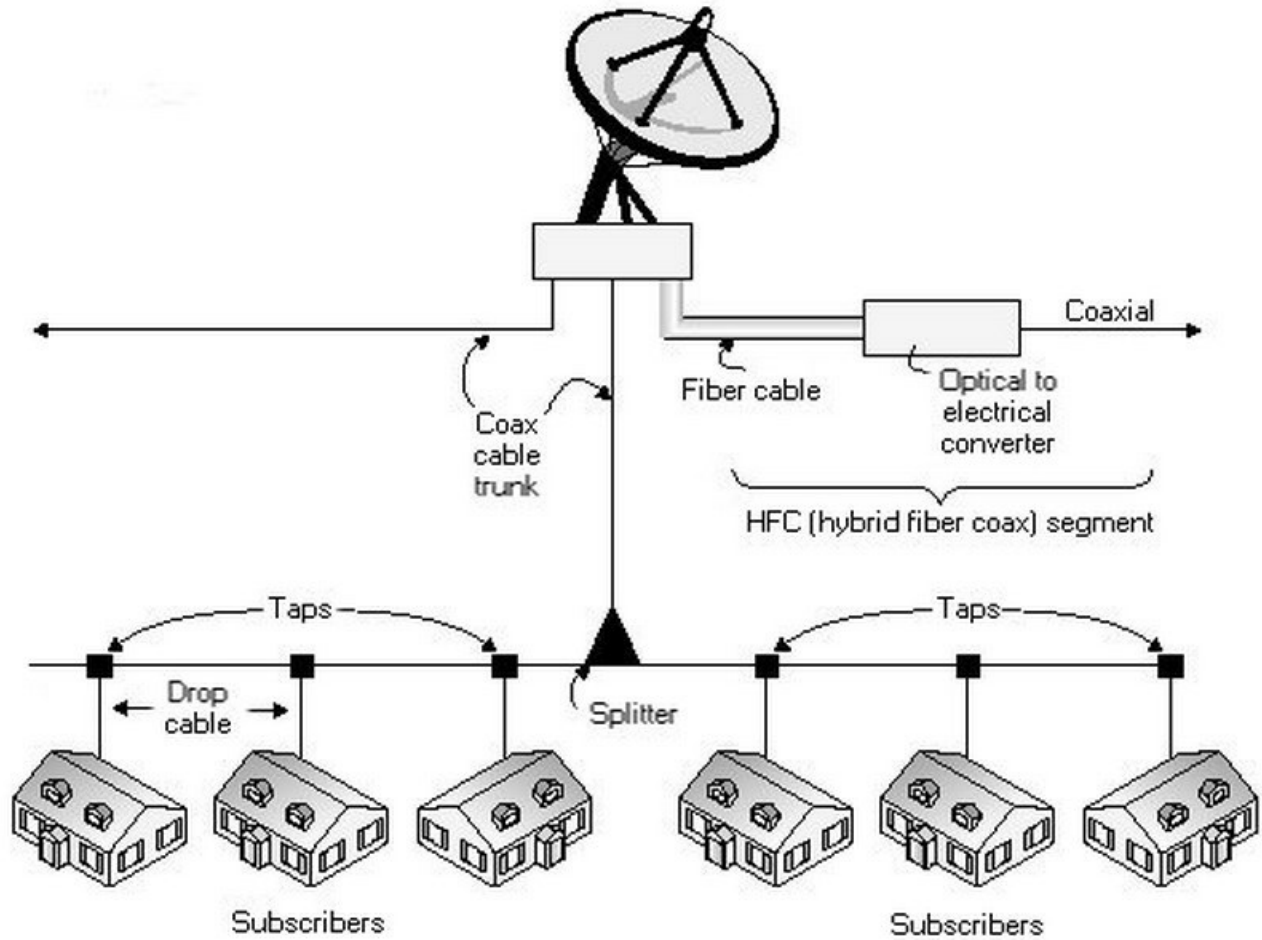

INTERAKTIVNA TV

Tipičan izgled ekrana interaktivne ponude – navigacija se obavlja putem daljinskog upravljača

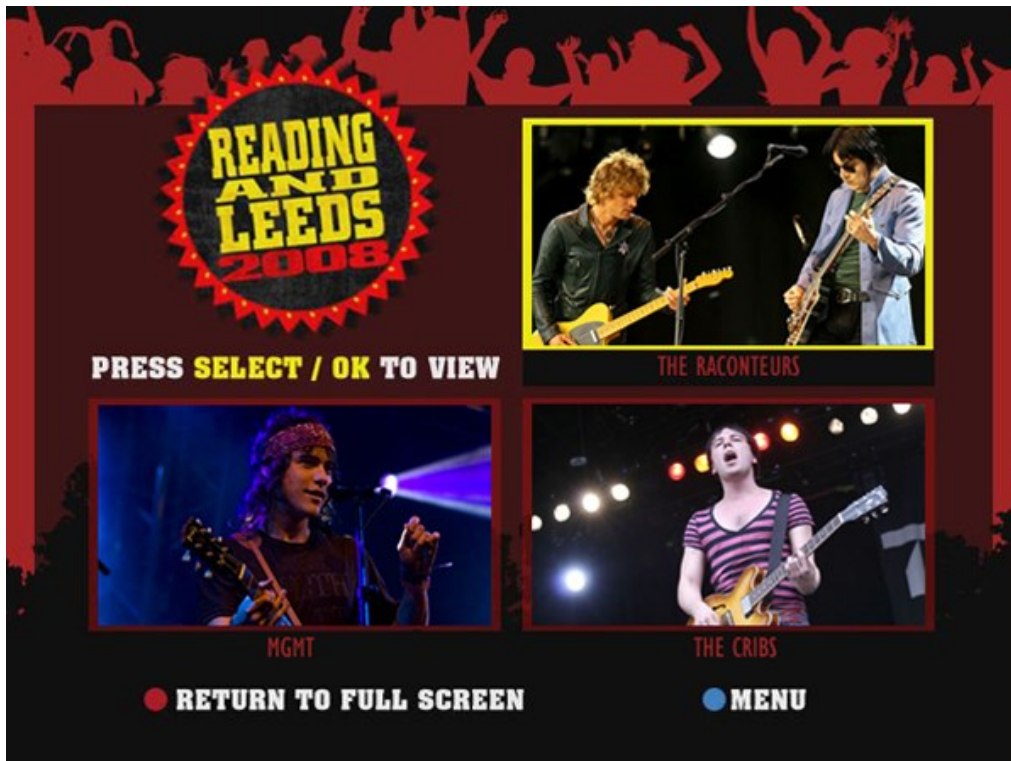

Elektronski programski vodič

television

GUIDE

5:05 PM

Wed, Sep 07	5:00 PM	5:30 PM	6:00 PM
12 KBTC	Dragon Tales	Caillou	Everyday Food
13 KCPQ	Dharma & Greg	King of the Hill	The Simpsons
14 KBCB	Phillipines Tonight	TV Patrol Global	Vien Thao
15 KHCV	Accents for the Home		From Emeril's
16 QVC	Wednesday Night Gold		Simply Sheets
17 CCHSN	The Look by Randolph Duke		
18 KWDK	Rod Parsley	Joni Lamb	Celebration

8

Phillipines Tonight
No information available.

5:00 PM - 5:30 PM Lifestyle/Other

Video na zahtev

comcast Home

7:52pm

- Back
- Guide**
- ON DEMAND
- News
- Sports
- Kids
- Main Menu
- Press Select to see TV Listings

Finding Neverland Now ON DEMAND

FOOD

A&E

USA

Video na zahtev

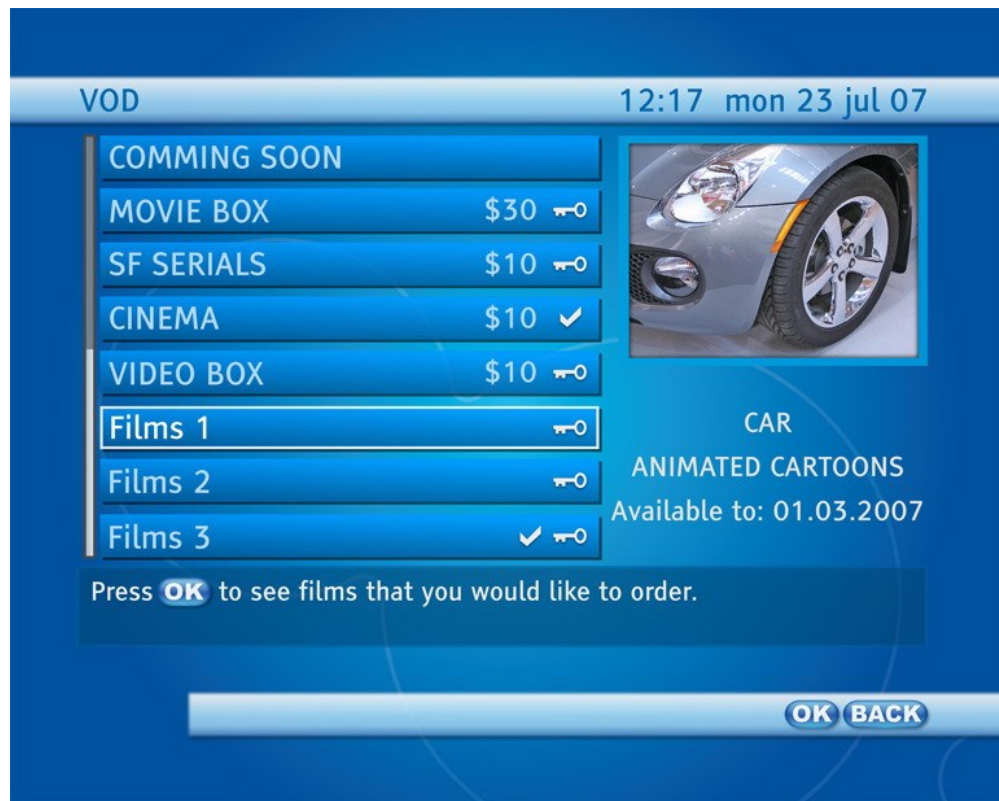

IP TV

Putanja signala IPTV

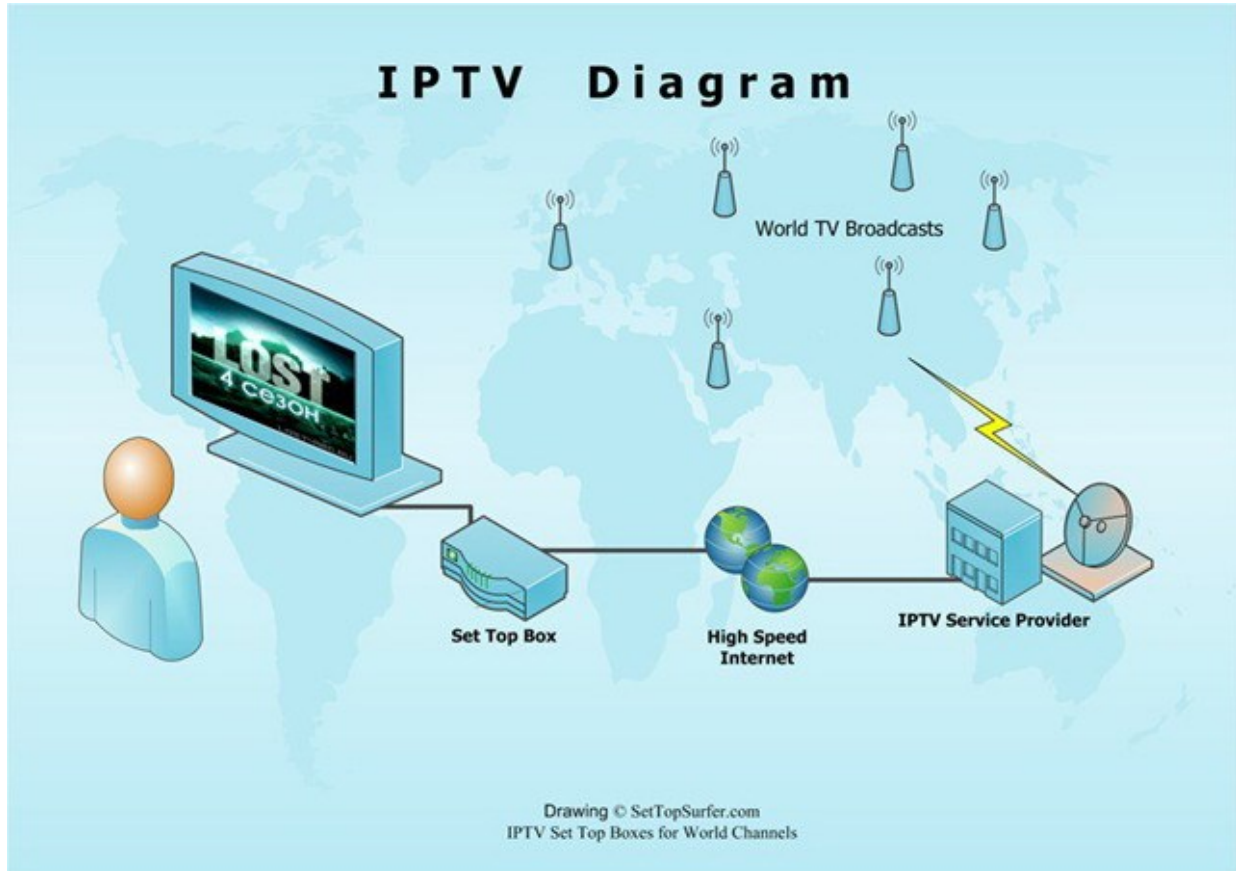

STB (set top box)

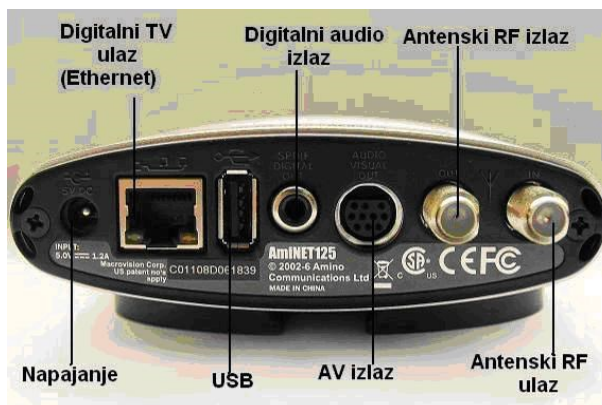

DVB – DIGITALNA TV

Табела 3.3. Зоне расподеле са додељеним каналима за DVB-T у UHF опсегу (Извор РАТЕЛ)

Редни број	Зона расподеле	Канали
1.	Авала	22,28,33,45,57,62,64
2.	Београд	43,50,51,53,59,68
3.	Бесна Кобила	35,39,43,49,54,59,62,63,69
4.	Вршац	25,31,37,39,42,56,60
5.	Дели Јован	23,24,41,43,52,59,63,66,68
6.	Јастребац	27,33,38,42,45,55,57,60,64
7.	Кикинда	29,32,51,55,59,63,69
8.	Копачић	22,24,28,32,34,41,51,61,66
9.	АП Косово и Метохија	21,31,44,46,48,58,67
10.	Торник-Овчар	23,36,39,50,56,59,63
11.	Рудник-Црни Врх Јагодина	26,29,35,40,46,67,69
12.	Сомбор	34,39,40,43,58,62,64
13.	Суботица	29,40,43,55,58,59,69
14.	Тупиљкиња	22,25,28,31,37,44,50,58,65
15.	Цер-Маљен	32,34,37,42,47,49,52
16.	Чот-Венац	24,30,41,48,54,61,66

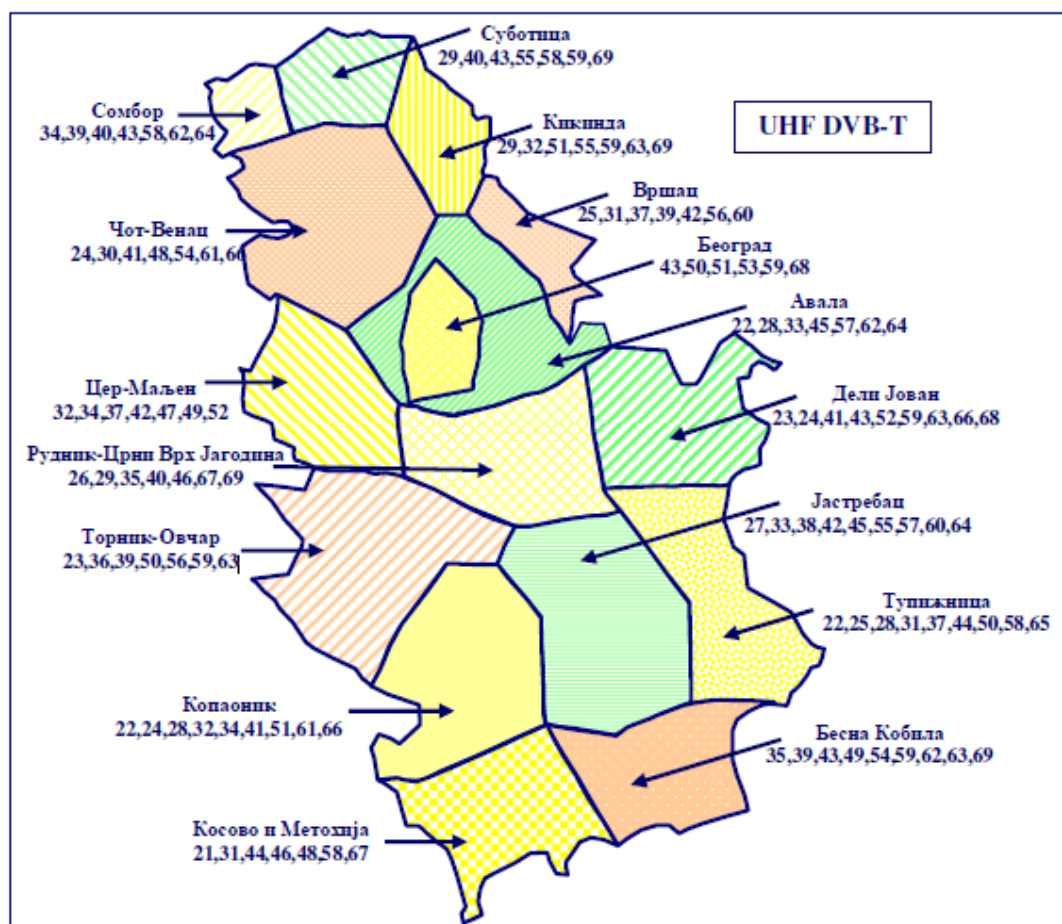

Слика 3.2. Зоне расподеле са додељеним каналима за DVB-T у UHF опсегу (Извор РАТЕЛ)

Set top box za prijem DVB -T



HD TV

HD rezolucija

SD rezolucija

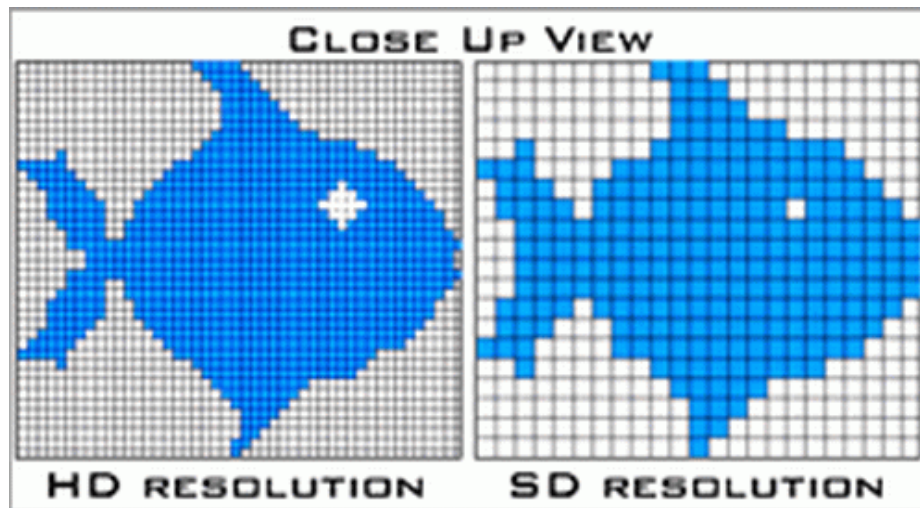

Odnosi rezolucija Full HD – HD – SD

Full High Definition	High Definition	Standard Definition
1920x1080 (1080i/p)	1280x720 (720i/p)	720x480 (480i/p)

Benchmark
REVIEWS.com

Honeywell

**SD (NTSC)
(525 x 700)**

**720 HD
(1280 x 720)**

**1080 HD
(1920 x 1080)**

Full HD rezolucija 1080 horizontalnih linija (vertikalna rezolucija - odozgo na dole) x

1920 vertikalnih linija (horizontalna rezolucija - sa leva na desno)

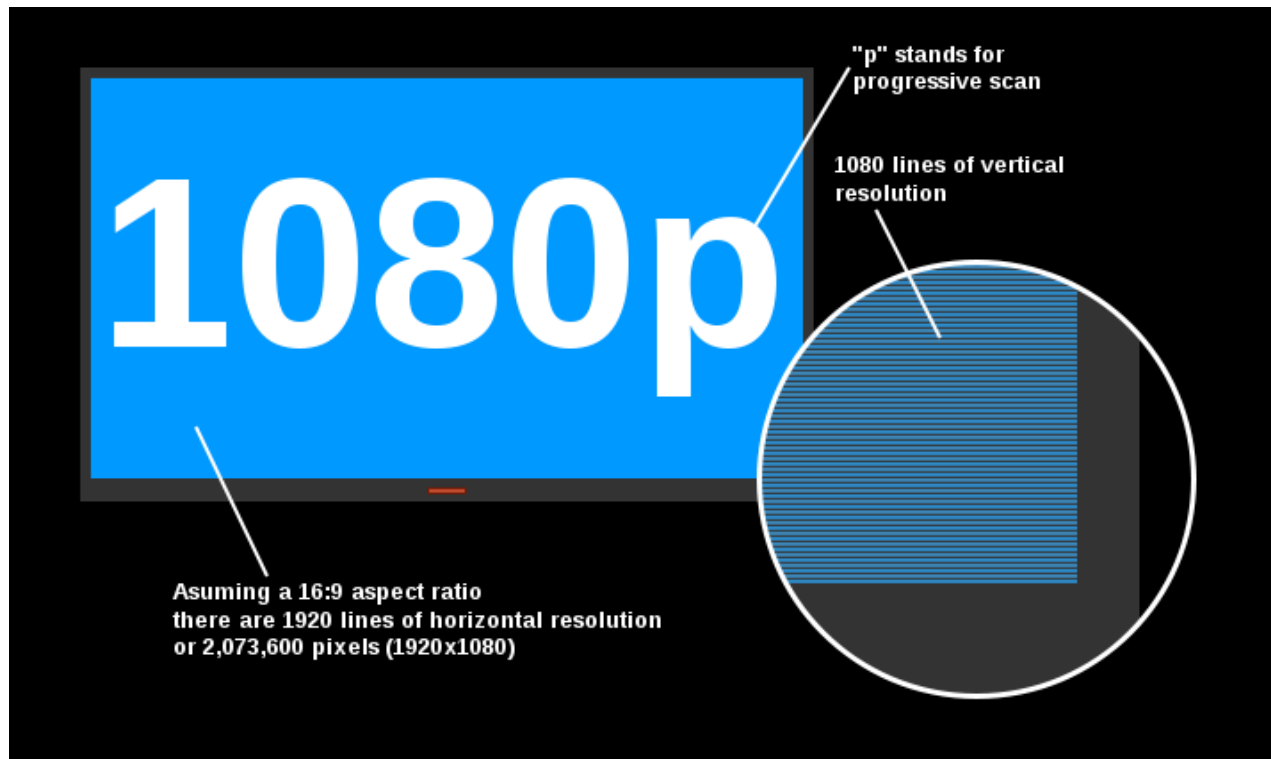

ISTRAŽIVANJE GLEDANOSTI



Uređaj za merenje gledanosti - piplmetar

извор РТС

петак, 12. авг 2011, 07:30 - 07:39

Промене у мерењу телевизијског аудиторијума

Центар за истраживање јавног мњења, програма и аудиторијума Радио-телевизије Србије

Будуће промене у понашању гледалаца неизвесне су, тако да корисници података о гледаности - медијске куће, оглашивачи и маркетиншке агенције, траже нове начине примене и коришћења података.

У многим сценаријима о будућности телевизије, који су представљени на конференцијама (*Week of Audience Measurement Conference Proceedings*) ECOMAP (ESOMAR- међународна организација за глобално тржишно истраживање) и АРФ (ARF - Advertising Research Foundation асоцијација која се састоји од 400 истраживачких агенција, агенција за оглашавање, академских институција и медијских компанија) до предвиђања која су објавили БАРБ (BARB - Broadcasters Audience Research Board - Британска компанија за мерење аудиторијума) и ЕБУ (EBU -Европска радиодифузна унија) једино отворено питање је када тачно та будућност почиње. С обзиром на истраживање аудиторијума, ми већ живимо у "телевизијско" будућности. Фрагментација

публике још од почетка сателитске телевизије у Европи, дигитализација, промене у технолошкој инфраструктури домаћинстава, односно, у опремљености уређајима и новим технологијама, су реалност. Порука је једноставна: пиплметар систем, који се користи у 75 земаља, застариће пре него што приметимо. Будуће промене у понашању гледалаца неизвесне су, тако да корисници података о гледаности медијске куће, оглашивачи и маркетиншке агенције, траже нове начине примене и коришћења података.



Према извештајима ЕБУ-а, еволуција телевизијског окружења у Европи захтева потпуну ревизију система за мерење гледаности. За то постоји неколико разлога:

- фрагментације аудиторјума као последица дигитализације, али и успостављања европског аналогног ТВ тржишта са стотинама локалних станица, кабловских провајдера и међународних ТВ канала;
- потребе свеобухватне анализе аудиторјума према све већем броју категорија;
- репродукције различитих платформи и начина емитовања програма, што захтева и специфичне техничке могућности у мерењу;
- развоја интерактивних сервиса и алата који омогућавају одложено и "персонализовано" праћење ТВ програма, чинећи компликованијим постизање статистичке синтезе;
- сарадње испитаника у пиплметар панелу која је већ сада на граници прихватљивости и у неким земљама је у константном опадању;
- нове врсте информација, које данас захтевају менаџери медијских кућа, ствараоци програма и оглашивачи у складу са њиховом улогом на тржишту.

Пиплметар систем суочава се са великим изазовима. Многи индустријски комитети проблематизовали су следеће теме:

- експанзија узорка,
- пондерација,
- питање квалитета,
- мерење гледаности изван домаћинстава,
- тестирање и примена личног пиплметра,
- нове технологије за мерење гледаности ТВ програма који се прати преко интернета, мобилног телефона и мултимедија.

Процене о будућности мерења ТВ аудиторијума приказане у публикацијама ЕБУ-а базиране су на техници личног интервјуа са представницима индустријских комитета, провајдера података, представницима медија, оглашивача и агенција за оглашавање у двадесет једној земљи.

Резиме је следећи:

1. За одржавање панела важно је:

- повећати величину узорка,
- повећати ротацију,
- применити стриктну супервизију актуелног, према "идеалном" панелу.

2. Трошкови електронског мерења увећаће се због:

- детаљне контроле квалитета,
- повећања узорка,
- додатних инсталација због увећања и ротације узорка,
- нових учесника
- провајдера дигиталних и специјализованих ТВ садржаја.

3. Истраживачка решења су:

- примена математичких модела када подаци нису довољни,
- обједињавање података, посебно за мале циљне групе,
- одвојени панели за мерење гледаности дигиталних програма,
- нове технике мерења.

4. Пондерација и контрола подразумевају:

- географске, демографске и социоекономске променљиве вредности у комбинацији са разноврсним начинима праћења ТВ програма
- промене у дизајну узорка, укључивање психографских варијабли, повећање варијабилности величина

5. Успостављање нових испитивања:

- мултимедија (солидније финансирање) и
- укључивање нових начина пријема.

Да би се аудиторијум верно представио, истраживачке методе морају одговорити променама понашања ТВ публике у новом окружењу. Мала али лојална публика појединих канала, такође је нови изазов у маркетиншком планирању и оглашавању. Данас многи ТВ канали с мањом гледаношћу нису на прави начин репрезентовани у структури гледалаца. Оглашивачи и те ТВ канале користе за оглашавање због ниске цене времена у етру и ипак, значајног седмичног аудиторијума. Међутим, уз довољно велики узорак или његову допуну, или чак посебан панел за ТВ канале с дигиталним пријемом, откриће се право понашање телевизијске публике.



Без обзира на то што је у последњих двадесет година евидентна фрагментација, постоји, такође и супротна тенденција концентрација аудиторјума. У већини европских земаља највише времена и даље се проводи уз неколико ТВ програма. Осим Велике Британије и Немачке, ТВ тржиште је још веома концентрисано и зато се тренутно не инсистира на повећању величине узорка.

Биће потребно више времена за усавршавање пиплметар система, али промене су на дневном реду, не само због фрагментације публике и дигитализације, већ и због пораста гледања телевизије ван куће и увођења мобилне ТВ, а то су главни покретачи промена у медијској будућности. У Великој Британији усавршавање система је неодложно: преко 130 ТВ програма покривено је системом за мерење гледаности, а само првих 10 има седмични рејтинг већи од 1 одсто, док се скоро 60% укупног времена проведеног уз телевизију потроши у гледању земаљских ТВ програма.

Имајући у виду да је ТВ сцена у фази промена, нужно је развијати методе истраживања и прилагођавати их новом тренду. Одзив испитаника који пристају да учествују у панелу је осредњи, а негде и опада. Чак и када се структура панела контролише, не постоји апсолутна гаранција да ће понашање гледалаца бити довољно добро приказано. Друга опасност је да су "телевизомани" ("heavy viewers") заступљенији, без обзира што се води рачуна о пропорционалном учешћу појединих група гледалаца у панелу. Да би се ублажио овај проблем неки амерички истраживачи предложили су да се из свих доступних истраживачких извора, телефонских анкета и анкета лицем у лице, сазна понашање гледалаца на нивоу публике у целини, рачунајући и оне гледаоце који никада не би учествовали у панелу и укључити их у панел. О овој идеји дискутовало се на истраживачким семинарима АРФ-а још почетком и крајем 80-их година прошлог века, а тек је 2006. године Нилсен Медија (Nielsen Media Research) успоставио поступак (Council for Research Excellence) за утврђивање разлике у понашању гледалаца који учествују у панелу и оних који на то не пристају.

Друга могућност је прикупљање података о гледаности телевизије из свих домаћинстава, а не само из оних која учествују у панелу пиплметра. Та замисао актуелизована је могућностима које пружа дигитални сет-топ-бокс. Анализа понашања аудиторјума обухватила би сва домаћинства у оквиру кабловског система.

Такође, сама дигитална телевизија, отежава примену пиплметар система. На пример, мозаички екран може да створи тешкоће приликом идентификације ТВ канала и зато би се уместо система идентификације базираних на подударности слике (picture matching), користили системи подударности звука (audio matching).

Један од будућих сценарија представио је и БАРБ, узимајући у обзир наступајуће нове технологије и могућност гледања ТВ програма ван куће и посредством нових медија. Није лако предвиђати брзину усвајања нових технологија међу гледаоцима.

У настојању да своју организацију и апаратуру истраживања припреми за благовремене и адекватне одговоре на промене, релеватне за објективно мерење гледаности, које се могу очекивати, а увелико се и дешавају у понашању гледалаца у условима нових технологија и технолошких изума, БАРБ представља анализу могућих и вероватних будућих кретања, полазећи од садашње ситуације и уочених тенденција. Наравно, анализа се односи на британске прилике, различите од других земаља. Но, ту је реч и о општим токовима, без обзира на то како се и где практично испољавали. Британска технологија и телевизија су истовремено и парадигматични за разумевање и посматрање савремене телевизијске сцене.

У овој анализи се, најпре, констатује да је садашњи пиплметарски систем мерења на панелу био, све до појаве видео рикордера и високе дефиниције, усмерен према телевизијском пријемнику. Све остале новине у праћењу програма, које ће се држати везе с пријемником, бар начелно могу бити, уз одговарајућа унапређења, мерене садашњим методом.

Међутим, сада гледаоци могу да прате телевизијски програм независно од самог пријемника на пример, преко личног рачунара или лаптопа, неког приручног пријемника или мобилног телефона. До сада су та средства коришћена у различитој мери, али за сва су неопходне нове технике мерења гледаности.

Аналитичари наглашавају да међу гледаоцима није лако предвидети ритам усвајања нових технологија. Сложена је лепеза могућих будућих догађања, сматрају они, али и предочавају једну од тих могућности, која је, уосталом, заснована на садашњим тенденцијама у прихватању и коришћењу нових технологија.

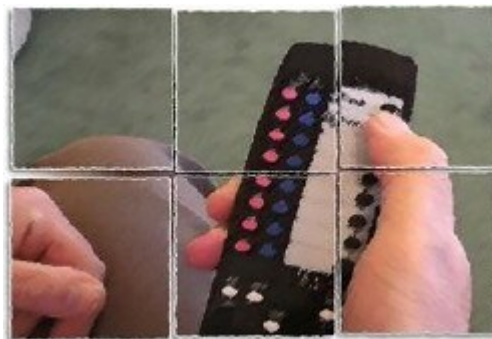

Најпре, пораст персоналних видео рикордера учинио је избор времена за гледање много приступачнијим појединцу, па је дошло и до пораста гледаности у неко друго, померено време. Већ садашњи број домаћистава с персоналним видеорикордерима упућује на знатан потенцијал будућег пораста. У том смислу, претпоставља се да ће повезивање идеорикордера с дигиталним терестријалним тјунерима бити знатно веће, делом подстакнуто процесом преласка на дигиталну телевизију.

Но, ускоро се појављује и друга могућност да се помери време гледања, коју чини „Видео на захтев“. Велики избор недавно приказаних емисија доступан је многим преко персоналних рачунара и лаптопа на вебсајту емитера програма, захваљујући чињеници да све више

корисника има широкопојасни интернет. Доступност услуге „Видеа на захтев“ преко телевизије сада је веома ограничена, али ће вероватно расти следећих година.

Нови начини гледања независно од конвенционалних телевизијских пријемника, који су најраширенији до сада, јесу преко персоналних рачунара, лаптопа и мобилних ТВ сервиса. Коришћење других приручних средстава тешко је предвиђати, јер су за сада заступљена код малог броја становника.

Важно је имати на уму да се различите технологије, у појединим сегментима популације усвајају различитом брзином. Уопштено, може се очекивати да ће млађа и средња генерација, брже него старије групе, прихватати нове услуге.

Ако се овакве процене будућег дешавања повежу с проценама обима коришћења, може се сагледати деловање нових форми телевизије на укупну поделу гледаности, према њеним различитим врстама. То се јасно приказује у подацима којима се време гледања у Британији разврстава у четири групе: 1. уживо код куће, 2. гледање снимка емисије код куће у друго време, 3. праћење од стране гостију у домаћинству и, најзад, 4. друге врсте гледаности ван куће (домаћинства) заједно с новим начинима гледања (персонални рачунар, лаптоп, покретни пријемници и сл.). Наиме, у оваквом разврставању се бар теоретски прве три врсте гледаности могу захватити садашњим мерењем заснованим на фиксираним метру (пиплметру). Но, четврта категорија не може.

Према подацима из 2000. године, међу становницима Британије гледање уживо у кући процењено је на 85% укупне гледаности, гледање у друго време преко телевизора на 4% и гледаност у гостима на 5 одсто; преосталих 6 процената обухвата друге начине гледања изван куће али и друге, нове начине. Из тога се процењује да садашњи метод мерења фиксираним пиплметром обезбеђује покривеност 94 процента укупне гледаности. Али, с обзиром на уочене трендове, предвиђа се да ће у 2018. години такво структурисање бити промењено. Уживо гледање у сопственом дому обухватило би само 66% гледаности, одложено гледање би се повећало до 14%, а гледаност у гостима остаје на 5 одсто. Према томе, мерљивост фиксираним метарским системом била би, теоретски, примењена на 85% гледаности, док чак 15% није обухваћено. Штавише, међу гледаоцима од шеснаест до тридесет четири године је прихватање нових начина гледања знатно брже, тако да би проценат мерљиве гледаности помоћу фиксираним пиплметра 2018. године међу њима могао да се снизи и на 74%, што значи да би немерљивост порасла до чак 26 посто.

БАРБ је проверавао технике којима се може унапредити мерење гледаности програма, који се дистрибуирају на нов начин, фокусирајући се на то шта све могу да нам пруже и какве су могућности комбиновања тих техника.

Ове године Би-Би-Си је представио нови Лајв плус 7 метрик (Live Plus 7 metric) систем за мерење гледаности на свим платформама.

Istraživanje gledanosti (28.01 – 03.02 2008)

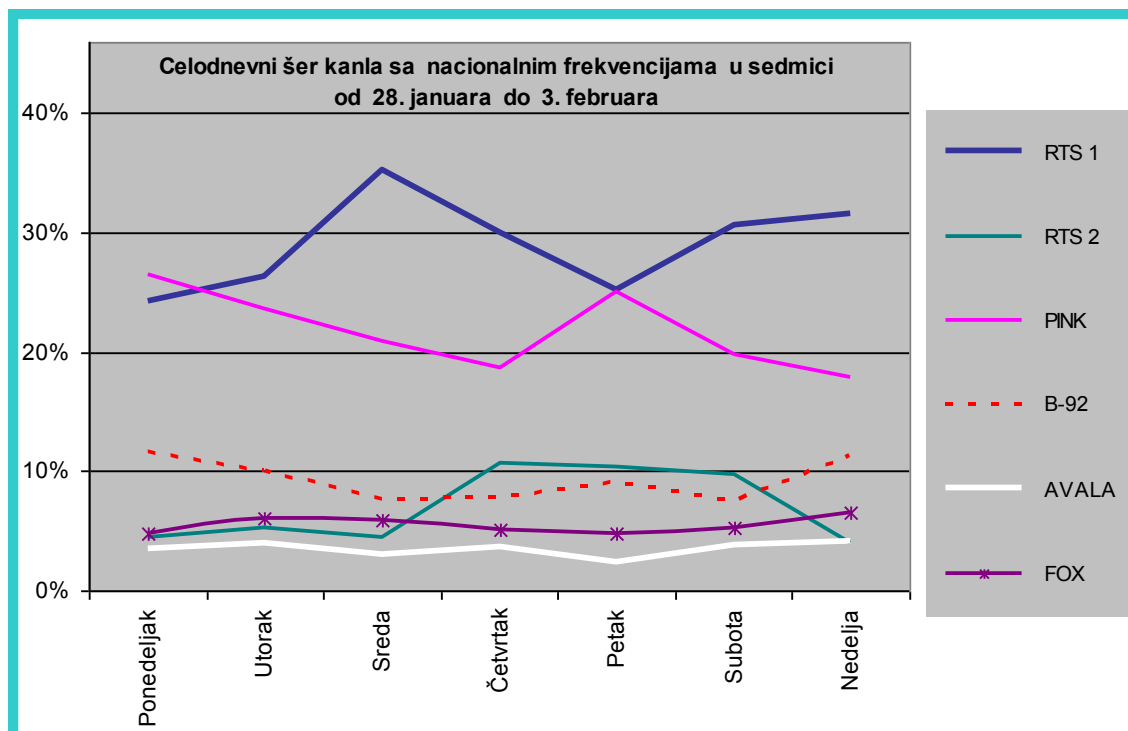

Istraživanje gledanosti (21.01 – 27.01 2008)

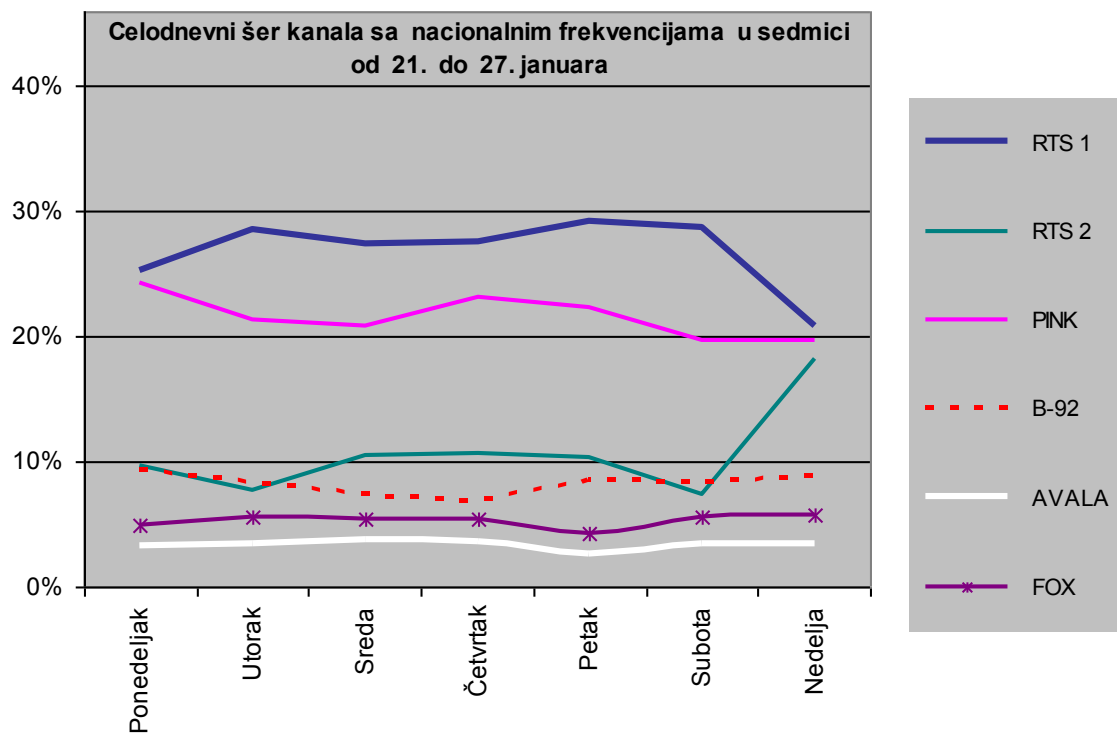

Istraživanje gledanosti (na dan 03.12.2009)

DNEVNI PRIKAZ GLEDANOSTI
Cetvrtak 03.12.2009.

Target = Srbija bez Kosova i Metohije

N = 7.066.670 4+godina

KOSAVA/HAPPY

Emisije	Pocetak	Kraj	Prosecno gledalaca AMR (rating)		Ukupno gledalaca RCH (reach)		Udeo	Ukupno TV	
			000	%	000	%	SHR	TVR	
								000	%
SERIJA: SPONZORUSE (R)	02:00	02:40	13	0,19	33	0,46	3,6	369	5,23
STRAVA EMISIJA (R)	02:40	04:06	2	0,02	39	0,56	0,69	231	3,28
NEMOCNA NAUKA	04:06	04:57	1	0,02	7	0,1	0,81	167	2,37
KONCERT: ZDRAVKO COLIC	05:01	05:45	2	0,03	21	0,3	0,96	184	2,61
CRTANA SERIJA: POKOJO	05:45	05:52	0	0	4	0,06	0,12	250	3,55
CRTANA SERIJA: SKIPIJEVE AVANTURE	05:52	06:15	4	0,05	10	0,15	1,11	331	4,69
CRTANA SERIJA: NODI	06:15	06:26	2	0,02	2	0,02	0,41	406	5,77
CRTANA SERIJA: NODI	06:26	06:37	4	0,06	9	0,12	0,97	446	6,33
CRTANA SERIJA: MALA PRINCEZA	06:44	06:55	4	0,06	8	0,12	0,78	548	7,77
CRTANA SERIJA: MEDA RUPERT	07:00	07:10	4	0,06	4	0,06	0,59	666	9,45
CRTANA SERIJA: MEDA RUPERT	07:10	07:20	9	0,13	20	0,28	1,21	767	10,89
CRTANA SERIJA: MEDA RUPERT	07:20	07:30	13	0,18	23	0,33	1,58	819	11,63
CRTANA SERIJA: NODI (R)	07:32	07:43	24	0,34	35	0,49	2,69	894	12,69
CRTANA SERIJA: NODI (R)	07:43	07:54	31	0,44	39	0,56	3,16	990	14,04
CRTANA SERIJA: POKOJO (R)	07:57	08:11	34	0,48	45	0,64	3,19	1071	15,19
CRTANA SERIJA: MALA PRINCEZA (R)	08:12	08:34	45	0,63	59	0,84	4,06	1100	15,6
CRTANA SERIJA: MEDA RUPERT (R)	08:38	08:58	68	0,97	93	1,31	5,77	1186	16,82
CRTANA SERIJA: MEDA RUPERT (R)	08:58	09:08	85	1,2	92	1,31	6,79	1248	17,71
CRTANA SERIJA: SKIPIJEVE AVANTURE (R)	09:10	09:35	102	1,45	138	1,96	8,08	1265	17,94
MUZICKI SPOTOVI KOSAVA-HAPPY	09:35	09:39	105	1,49	129	1,83	8,22	1278	18,13
MUZIKA BEZ STRUJE	09:39	09:46	111	1,57	125	1,78	8,72	1270	18,02
CRTANA SERIJA: PAPIRMANIJA	09:46	09:58	104	1,47	123	1,75	8,22	1260	17,88
PRESSOVANJE	09:59	10:14	107	1,52	137	1,94	8,35	1281	18,17
CRTANA SERIJA: SAMAN KING	10:14	10:38	117	1,66	156	2,21	8,89	1314	18,64
CRTANA SERIJA: KRALJ DINOSAURUSA	10:38	11:01	119	1,68	149	2,11	9,02	1314	18,65
CRTANA SERIJA: IRON KID	11:02	11:33	99	1,41	160	2,27	7,08	1401	19,87
PRESSOVANJE	11:33	11:48	78	1,11	119	1,69	5,64	1381	19,6
CRTANA SERIJA: PAPIRMANIJA (R)	11:48	12:00	88	1,25	102	1,45	6,45	1360	19,29
HAPPY KVIZ	12:00	12:59	86	1,22	198	2,81	5,83	1480	21
CRTANA SERIJA: KRALJ DINOSAURUSA (R)	12:59	13:25	56	0,8	94	1,33	3,78	1495	21,21
CRTANA SERIJA: IRON KID (R)	13:27	13:54	57	0,81	95	1,34	3,74	1536	21,8
PRESSOVANJE	13:55	14:10	47	0,66	81	1,15	2,95	1583	22,46
CRTANA SERIJA: CELICNI ALHEMICAR	14:12	14:41	25	0,36	68	0,96	1,51	1676	23,78
SERIJA: SKLONISTE	14:41	15:25	25	0,36	100	1,42	1,42	1771	25,12
SERIJA: LUDE GODINE	15:25	16:06	24	0,34	70	0,99	1,25	1945	27,59
SERIJA: DARIJA, LJUBAVI MOJA	16:09	16:50	20	0,29	80	1,14	0,91	2249	31,92
SERIJA: AMOR LATINO	16:50	17:33	12	0,17	102	1,45	0,47	2567	36,42
ZAKLETI NA CUTANJE	17:33	18:25	41	0,58	148	2,1	1,5	2734	38,79
KOSARKA NLB LIGA - PREGLED	18:25	18:35	33	0,47	72	1,02	1,16	2864	40,63
KVIZ: BRZOTRZ	18:35	18:49	30	0,43	100	1,42	1,05	2879	40,85
TELEMASTER 18:55	18:55	19:24	31	0,44	147	2,08	1,03	3013	42,76
REKORD	19:24	19:29	35	0,5	58	0,83	1,13	3107	44,08
SERIJA: SPONZORUSE	19:33	20:20	24	0,34	116	1,65	0,73	3291	46,7
NIKO KAO JA	20:24	21:38	19	0,27	229	3,25	0,54	3554	50,43
TELEMASTER 20:55	20:55	21:05	25	0,35	64	0,91	0,71	3543	50,27
INFO ARENA - SPECIJAL	21:38	22:31	14	0,19	128	1,82	0,4	3440	48,8
KOSARKA NLB LIGA - PREGLED	22:31	22:53	13	0,19	109	1,55	0,43	3115	44,2
LUDA KUCA	22:59	23:51	140	1,99	408	5,79	5,73	2440	34,62
TELEMASTER 23:55	23:54	24:05	39	0,56	83	1,17	2,2	1795	25,47
VIBE	24:07	24:39	41	0,59	131	1,86	2,77	1491	21,16
ZAKLETI NA CUTANJE (R)	24:43	25:35	35	0,5	79	1,12	3,84	911	12,93
RAZMIRICE (R)	25:35	25:59	15	0,22	37	0,52	2,55	605	8,59

FOX televizija

Emisije	Pocetak	Kraj	Prosečno gledalaca		Ukupno gledalaca		Udeo	Ukupno TV	
			AMR (rating)		RCH (reach)		SHR	TVR	
			000	%	000	%	%	000	%
FOX NON - STOP	02:00	02:43	25	0,35	52	0,73	6,78	362	5,14
FILM: DALJINSKI UPRAVLJAC	02:00	02:43	25	0,35	52	0,73	6,78	363	5,15
DIVLJA STVORENJA	02:43	03:27	27	0,38	66	0,94	10,66	251	3,56
MUZICKI SPOTOVI FOX	03:27	03:51	21	0,3	28	0,4	10,21	210	2,98
SERIJA: UKRADENA SRECA (R)	03:51	04:39	19	0,27	28	0,4	10,35	183	2,6
SERIJA: SLATKA TAJNA (R)	04:39	05:26	17	0,24	53	0,75	10,51	161	2,28
SURVIVOR - BEZ CENZURE (R)	05:26	05:53	17	0,23	43	0,61	7,55	219	3,11
VAZNE STVARI (R)	05:55	06:35	20	0,29	44	0,63	5,39	379	5,38
DIVLJA STVORENJA	06:35	07:19	24	0,34	79	1,12	3,93	611	8,67
KVIZ: LUDI KAMEN (R)	07:19	07:45	42	0,6	94	1,34	4,85	868	12,32
SERIJA: UKRADENA SRECA	07:52	08:44	98	1,39	235	3,33	8,89	1098	15,58
TV SHOP	08:44	08:59	71	1	118	1,68	5,92	1195	16,95
SERIJA: SLATKA TAJNA	09:06	09:58	124	1,76	240	3,41	9,8	1265	17,95
VAZNE STVARI	10:05	10:54	34	0,48	190	2,7	2,57	1303	18,49
VESTI FOX	11:00	11:04	19	0,28	34	0,49	1,41	1374	19,5
TV SHOP	11:04	11:19	17	0,24	73	1,03	1,22	1394	19,78
SURVIVOR - BEZ CENZURE	11:28	11:57	60	0,85	208	2,96	4,36	1376	19,52
CIRKUS MASSIMO	11:57	12:03	105	1,48	141	2	7,58	1379	19,56
WIPEOUT (R)	12:08	13:00	144	2,04	378	5,36	9,63	1494	21,2
FILM: PRVORODJENO (R)	13:08	14:53	185	2,63	689	9,78	11,57	1601	22,72
TOP SHOP	14:53	15:08	75	1,06	140	1,98	4,26	1761	24,99
VESTI FOX	15:15	15:29	123	1,74	233	3,3	6,76	1811	25,7
SERIJA: CARI	15:31	16:29	205	2,91	511	7,25	10,06	2038	28,91
SERIJA: CARI	16:29	16:46	252	3,58	345	4,89	10,9	2314	32,83
SURVIVOR (R)	16:49	17:54	283	4,01	808	11,47	10,9	2596	36,84
VESTI FOX U 18	18:00	18:30	234	3,32	665	9,43	8,32	2811	39,88
KVIZ: LUDI KAMEN	18:32	19:01	404	5,73	844	11,98	13,93	2899	41,13
WIPEOUT	19:02	19:57	361	5,12	929	13,19	11,54	3123	44,32
FILM: ZBOGOM AMERIKO	19:57	21:59	271	3,85	1346	19,1	7,71	3518	49,91
SURVIVOR	21:59	23:21	428	6,08	1086	15,42	13,82	3100	43,99
SERIJA: NA TERAPIJI	23:22	23:56	149	2,12	366	5,19	6,97	2144	30,42
VESTI FOX	23:59	24:04	109	1,55	123	1,74	6,15	1781	25,28
SERIJA: CARI (R)	24:08	24:56	130	1,84	338	4,8	9,51	1365	19,36
FOX NON - STOP	24:56	25:59	61	0,86	202	2,86	8,17	746	10,58
SURVIVOR - BEZ CENZURE	24:57	25:19	75	1,07	150	2,14	8,36	901	12,78
FILM: POD PALJBOM	25:19	25:59	53	0,75	114	1,62	8	660	9,37

AVALA									
Emisije	Pocetak	Kraj	Prosečno gledalaca		Ukupno gledalaca		Udeo	Ukupno TV	
			AMR (rating)		RCH (reach)		SHR	TVR	
			000	%	000	%	%	000	%
FILM: SRCE (PONDER HEART) (R)	02:00	02:18	13	0,19	17	0,25	3,13	420	5,95
MILICA NA KVADRAT (R)	02:18	02:32	13	0,18	15	0,22	3,6	349	4,95
MUZICKI SPOTOVI AVALA	02:35	05:34	3	0,04	48	0,68	1,36	202	2,87
POSLOVNI DAN (R)	05:34	05:55	4	0,06	14	0,19	1,82	237	3,37
V.O.A. (R)	05:55	06:25	9	0,13	27	0,39	2,57	361	5,13
SERIJA: SMS	06:25	06:50	6	0,09	17	0,25	1,35	478	6,78
SLATKA MOJA (R)	06:50	07:40	6	0,08	51	0,73	0,79	743	10,55
DOKUMENTARNA SERIJA: ZIVOT U PRIRODI (R)	07:40	08:04	6	0,08	28	0,4	0,57	1011	14,35
DOKUMENTARNA SERIJA: ZIVOT U PRIRODI (R)	08:14	08:38	9	0,13	39	0,55	0,84	1111	15,77
DOKUMENTARNA SERIJA: SLAVNI	08:38	09:01	15	0,22	58	0,82	1,29	1192	16,91
DOKUMENTARNA SERIJA: SLAVNI	09:10	09:32	18	0,26	80	1,14	1,46	1264	17,94
BIOCINICA SHOPPING CHANNEL	09:32	09:36	18	0,26	25	0,35	1,43	1268	17,99
ALTERNATIVA MEDIKA	09:36	09:41	8	0,11	18	0,26	0,61	1277	18,12
VITALIS TV SHOP	09:41	09:47	15	0,21	24	0,34	1,16	1268	17,99
SLIKE ZIVOTA - MINIJATURE	09:47	10:01	32	0,46	71	1,01	2,55	1261	17,89
ZA DOBAR DAN	10:01	13:01	17	0,24	383	5,43	1,24	1392	19,75
TOP SHOP	10:03	10:18	16	0,22	36	0,51	1,23	1287	18,27
VESTI AVALA ZA DOBAR DAN	10:23	10:26	14	0,2	20	0,28	1,1	1317	18,69
VESTI AVALA ZA DOBAR DAN	11:22	11:27	34	0,49	54	0,77	2,43	1411	20,03
VESTI U 12 AVALA	12:01	12:13	20	0,29	52	0,74	1,44	1420	20,15
TV SHOP	12:19	12:34	11	0,15	33	0,46	0,73	1492	21,17
VESTI AVALA ZA DOBAR DAN	12:51	12:57	43	0,61	79	1,12	2,85	1508	21,4
SLIKE ZIVOTA - MINIJATURE	13:01	13:07	76	1,08	102	1,45	5,07	1504	21,34
SLATKA MOJA (R)	13:07	14:00	30	0,42	182	2,58	1,94	1526	21,65
VESTI U 14 AVALA	14:01	14:32	55	0,77	137	1,94	3,34	1631	23,15
TOP SHOP	14:32	14:47	45	0,64	89	1,27	2,59	1731	24,56
TV SHOP	14:47	15:02	21	0,3	57	0,8	1,2	1767	25,07
SERIJA: ZLOCINI IZ PROSLISTI	15:02	16:02	35	0,49	189	2,68	1,84	1875	26,6
POSLOVNI DAN	16:02	16:31	22	0,31	96	1,37	1,03	2142	30,39
VESTI U 16:25 AVALA	16:32	16:41	56	0,79	134	1,9	2,43	2293	32,54
MILICA NA KVADRAT	16:41	16:59	51	0,72	189	2,69	2,08	2433	34,52
DOKUMENTARNA SERIJA: ZIVOT U PRIRODI	16:59	17:23	105	1,49	216	3,06	4,09	2571	36,49
DOKUMENTARNA SERIJA: ZIVOT U PRIRODI	17:29	17:52	112	1,59	239	3,39	4,22	2658	37,71
VESTI U 18 AVALA	17:56	18:27	151	2,15	468	6,65	5,41	2797	39,69
SLATKA MOJA	18:27	19:19	69	0,98	395	5,6	2,35	2937	41,68
SERIJA: SVI VOLE REJMONDA	19:19	19:48	80	1,13	183	2,6	2,53	3155	44,77
SLIKE ZIVOTA - MINIJATURE	19:48	20:01	58	0,82	177	2,51	1,78	3239	45,97
SERIJA: ZLOCINI IZ PROSLISTI (R)	20:05	21:02	46	0,66	220	3,12	1,33	3488	49,49
FILM: KAKO SAM MRZELA ALISON ESLI	21:02	22:53	50	0,72	519	7,36	1,47	3424	48,58
DOKUMENTARNA SERIJA: SLAVNI (R)	22:59	23:21	54	0,77	171	2,43	1,97	2756	39,1
MILICA NA KVADRAT (R)	23:21	23:36	43	0,61	136	1,93	1,86	2321	32,93
SERIJA: SVI VOLE REJMONDA (R)	23:36	24:03	40	0,57	115	1,63	2,05	1960	27,81
V.O.A.	24:03	24:33	29	0,41	94	1,33	1,87	1566	22,21
SERIJA: SMS (R)	24:33	24:59	13	0,19	62	0,88	1,14	1164	16,52
PRESENT (R)	24:59	25:24	16	0,22	50	0,71	1,83	866	12,28
FILM: KAKO SAM MRZELA ALISON ESLI (R)	25:24	25:59	29	0,41	59	0,84	4,45	643	9,12

RTS 1									
Emisije	Pocetak	Kraj	Prosečno gledalaca		Ukupno gledalaca		Udeo	Ukupno TV	
			AMR (rating)		RCH (reach)		SHR	TVR	
			000	%	000	%	%	000	%
FILM: VECNO ODMORISTE	02:00	03:16	60	0,85	125	1,77	18,93	317	4,5
48 SATI SVADBA (R)	03:17	03:59	31	0,45	69	0,98	14,7	214	3,04
VESTI RTS	03:59	04:02	32	0,46	34	0,49	16,65	195	2,76
SVEDOK (R)	04:02	05:04	27	0,39	70	1	16,24	169	2,4
VESTI RTS	05:04	05:07	36	0,51	40	0,57	20,62	173	2,46
OKO EKONOMIJE (R)	05:07	05:35	36	0,5	65	0,92	20,32	175	2,48
TV VITA SHOP	05:35	05:50	25	0,36	55	0,78	10,86	231	3,27
MEDISANA TELESHP	05:50	05:54	41	0,58	57	0,81	15,2	267	3,79
VITALIS TV SHOP	05:54	05:57	63	0,89	82	1,17	21,99	287	4,07
VESTI RTS	06:01	06:05	174	2,47	188	2,67	53,21	327	4,63
JUTARNJI PROGRAM RTS 1	06:06	08:59	398	5,65	1422	20,18	48,15	827	11,74
JUTARNJI DNEVNIK RTS	08:00	08:31	528	7,48	750	10,65	48,46	1088	15,44
VESTI RTS	09:00	09:05	581	8,25	610	8,66	46,71	1245	17,66
U ZDRAVOM TELU	09:06	09:20	418	5,93	628	8,91	33,03	1264	17,94
KUVATI SRCEM	09:21	09:31	357	5,06	460	6,52	28,23	1264	17,93
KVIZ: SLAGALICA (R)	09:31	09:54	324	4,59	553	7,85	25,57	1266	17,97
VESTI RTS	09:55	10:00	374	5,31	434	6,15	29,55	1266	17,96
SASVIM PRIRODNO (R)	10:01	10:31	344	4,88	538	7,63	26,46	1300	18,45
SVET RIBOLOVA (R)	10:33	10:58	263	3,74	418	5,94	20,16	1306	18,53
VESTI RTS	10:58	11:03	263	3,73	297	4,21	19,16	1370	19,44
SERIJA: BOSTONSKI ADVOKATI (R)	11:03	11:47	202	2,86	463	6,57	14,45	1395	19,8
KULINARSKI LETOPIS VOKIJA KOSTICA	11:47	11:57	176	2,5	293	4,16	13	1356	19,24
DNEVNIK 1 RTS	12:00	12:18	278	3,95	455	6,46	19,53	1426	20,23
SPORT RTS	12:20	12:26	298	4,22	368	5,23	20,12	1479	20,99
KUVATI SRCEM (R)	12:31	12:41	268	3,8	333	4,73	17,62	1519	21,56
SERIJA: SARK (R)	12:42	13:31	206	2,92	504	7,15	13,65	1506	21,37
FILM: NINDZINA SENKA	13:31	14:59	303	4,3	864	12,27	18,49	1639	23,25
VESTI RTS	15:00	15:10	498	7,07	655	9,29	28,45	1752	24,86
EVROPA ZA SVE	15:12	16:02	300	4,25	907	12,87	15,78	1899	26,94
SERIJA: BELA LADJA (R)	16:05	16:58	449	6,37	1103	15,65	19,78	2270	32,21
DNEVNIK 1 TV NS	17:00	17:23	602	8,54	906	12,85	23,37	2574	36,53
PG MREZA: EVRONET	17:23	17:28	560	7,95	689	9,77	21,15	2648	37,57
STA RADITE BRE?	17:28	17:44	557	7,9	768	10,9	21,01	2651	37,62
BEOGRADSKA HRONIKA	17:51	18:02	677	9,6	913	12,96	25	2707	38,41
IZNAJMLJENI TERMIN - LOKALNI IZBORI	18:02	18:23	559	7,93	997	14,15	19,93	2804	39,79
OKO MAGAZIN	18:24	18:53	618	8,76	1307	18,55	21,46	2877	40,82
KVIZ: SLAGALICA	19:00	19:21	1079	15,31	1378	19,55	35,69	3022	42,89
DNEVNIK 2 RTS	19:30	20:12	1087	15,43	1827	25,92	33,43	3252	46,15
NAS AUTO NASEM GLEDAOCU	20:12	20:20	686	9,73	936	13,28	19,92	3442	48,84
SERIJA: BELA LADJA	20:20	21:20	1013	14,37	1801	25,56	28,62	3539	50,21
FILM: SANGAJSKO PODNE	21:20	23:21	776	11,02	2261	32,08	23,85	3255	46,18
VESTI RTS	23:21	23:26	363	5,16	458	6,5	14,91	2437	34,58
SERIJA: SARK	23:27	24:17	445	6,31	781	11,09	22,95	1939	27,51
DNEVNIK 3 RTS	24:19	24:43	263	3,73	407	5,78	19,16	1371	19,45
PG MREZA: EVRONET (R)	24:43	24:49	229	3,24	288	4,09	19,63	1164	16,52
SERIJA: SPASENI	24:52	25:39	241	3,42	425	6,03	28,46	847	12,01
FILM: GLENGERI GLEN ROS	25:40	25:59	153	2,17	195	2,76	26,16	584	8,29

PINK										
Emisije	Pocetak	Kraj	Prosečno gledalaca		Ukupno gledalaca		Udeo	Ukupno TV		
			AMR (rating)		RCH (reach)		SHR	TVR		
			000	%	000	%	%	000	%	
FARMA - UZIVO VECE	02:00	02:12	110	1,56	132	1,87	25,39	432	6,13	
SERIJA: MUCKE	02:12	03:16	80	1,14	179	2,54	27,26	294	4,17	
CITY	03:16	03:29	63	0,89	96	1,37	26,78	234	3,32	
FILM: DUHOVI SA MARSJA DZONA KARPENTERA	03:29	05:11	52	0,74	126	1,79	29	181	2,56	
SERIJA: LJUBAV JE VECNA (R)	05:11	05:50	40	0,57	104	1,48	20,68	196	2,78	
JUST KIDDING	05:50	06:05	47	0,66	95	1,34	15,97	292	4,14	
DOBAR KOMSIJA	06:05	07:00	34	0,49	120	1,7	7,37	464	6,59	
JUTARNJI DNEVNIK PINK	07:00	07:55	119	1,69	398	5,65	14,18	839	11,91	
SERIJA: MAGICNA PRIVLACNOST (R)	07:56	08:39	132	1,87	325	4,61	12,04	1096	15,55	
CITY KIDS	08:43	08:54	125	1,77	179	2,55	10,52	1185	16,81	
TOP SHOP	08:54	09:09	112	1,59	168	2,38	9,04	1238	17,57	
SERIJA: IZNAD ZAKONA	09:10	10:03	126	1,78	403	5,71	9,92	1266	17,96	
FARMA - UZIVO PREPODNE	10:03	11:48	413	5,87	945	13,41	30,71	1346	19,1	
SERIJA: NEVINA	11:48	12:44	412	5,84	806	11,44	28,4	1449	20,56	
CITY	12:44	12:58	368	5,22	560	7,95	24,43	1505	21,35	
FARMA - UZIVO POPODNE	12:58	13:35	448	6,36	775	10,99	29,74	1507	21,38	
TOP SHOP	13:36	13:51	351	4,98	523	7,42	22,84	1537	21,81	
JA IMAM TALEMAT (R)	13:51	15:01	393	5,57	1020	14,48	23,48	1673	23,74	
U TUDJOJ KOZI	15:01	15:51	495	7,03	1015	14,4	26,87	1844	26,16	
MEDELA CAROLIJA	15:51	16:03	498	7,07	728	10,33	24,75	2012	28,55	
FARMA - UZIVO POPODNE	16:03	16:41	598	8,49	987	14	27,38	2184	30,99	
POPODNEVNI DNEVNIK PINK	16:41	16:52	710	10,07	930	13,19	29,44	2412	34,22	
SERIJA: LJUBAV JE VECNA	16:55	17:31	683	9,69	1126	15,98	26,51	2578	36,57	
SERIJA: MAGICNA PRIVLACNOST	17:32	18:29	683	9,69	1142	16,2	24,89	2742	38,91	
INTERVJU CEDOMIR JOVANOVIC	18:29	19:00	440	6,24	1219	17,3	15,22	2892	41,03	
IZNAJMLJENI TERMIN - LOKALNI IZBORI	19:00	19:29	328	4,65	779	11,05	10,78	3043	43,17	
NACIONALNI DNEVNIK	19:29	20:00	643	9,12	1263	17,92	20,05	3206	45,49	
FARMA - PREGLED DANA	20:00	21:25	1212	17,19	2275	32,28	34,51	3511	49,82	
SVE ZA LJUBAV	21:25	22:47	1065	15,11	2149	30,49	31,26	3406	48,33	
RIKOSET	22:47	23:18	756	10,73	1360	19,3	26,49	2854	40,5	
FARMA - UZIVO VECE	23:18	25:12	427	6,06	1358	19,26	26,38	1620	22,98	
SERIJA: MUCKE	25:12	25:59	144	2,05	301	4,27	21,14	682	9,68	

B92									
Emisije	Pocetak	Kraj	Prosečno gledalaca		Ukupno gledalaca		Udeo	Ukupno TV	
			AMR (rating)		RCH (reach)		SHR	TVR	
			000	%	000	%	%	000	%
VESTI B92	02:00	02:03	10	0,14	18	0,26	2,21	440	6,24
INTERVJU SA JUGOSLAVOM COSICEM (R)	02:03	02:58	20	0,29	43	0,62	6,09	331	4,69
VESTI B92	03:00	03:03	13	0,19	18	0,25	5,07	259	3,68
EURONEWS NA B92 - REPORTER (R)	03:05	03:31	9	0,13	28	0,39	3,76	237	3,37
JABUKA NA DAN (R)	03:31	04:04	7	0,1	17	0,25	3,51	203	2,88
VESTI B92	04:04	04:08	25	0,35	27	0,39	12,7	195	2,76
KAZIPRST (R)	04:08	04:39	20	0,28	33	0,47	11,38	176	2,5
PLANETA B92 (R)	04:39	04:58	9	0,13	14	0,2	5,95	151	2,14
VESTI B92	05:00	05:03	8	0,12	10	0,14	5,03	165	2,34
KURSOR TV (R)	05:03	05:30	10	0,14	24	0,34	5,66	171	2,43
V.O.A. (R)	05:30	05:59	30	0,43	64	0,91	12,76	238	3,38
VESTI B92	06:00	06:04	28	0,39	35	0,49	8,81	314	4,46
DIZANJE	06:04	09:59	78	1,11	744	10,56	8,36	935	13,27
B92.NET	06:21	06:27	38	0,54	44	0,63	9,16	412	5,85
VREMENSKA PROGNOZA B92	06:45	06:50	50	0,72	59	0,84	9,35	540	7,66
VESTI B92	07:00	07:05	76	1,08	106	1,51	11,87	643	9,13
SPORT B92	07:11	07:15	93	1,31	104	1,48	12,19	760	10,78
CRTANA SERIJA: SUNDJER BOB KOCKALONE	07:16	07:27	84	1,19	112	1,59	10,48	803	11,39
U DOBROM DRUSTVU	07:38	07:45	47	0,66	78	1,1	4,95	941	13,35
VESTI B92	08:01	08:14	68	0,96	107	1,52	6,26	1080	15,33
VESTI B92	08:59	09:04	61	0,87	91	1,3	4,93	1243	17,64
KAZIPRST	09:31	09:58	170	2,42	318	4,52	13,45	1267	17,97
VESTI B92 U 10:00	09:59	10:32	196	2,79	333	4,73	15,11	1299	18,44
BIG BROTHER - LIVE 10:30	10:32	11:15	141	2	332	4,71	10,55	1337	18,97
TOP SHOP	11:15	11:30	94	1,33	170	2,41	6,65	1411	20,02
STANJE NACIJE (R)	11:30	11:56	89	1,27	171	2,43	6,5	1374	19,5
STANJE NA PUTEVIMA B92	11:56	11:59	100	1,41	112	1,59	7,26	1372	19,47
VESTI B92 ZA OSOBE OSTECENOG SLUHA	12:00	12:05	120	1,71	134	1,9	8,64	1390	19,73
TOP SHOP	12:05	12:25	81	1,14	167	2,37	5,55	1452	20,6
BIG BROTHER - LIVE 12:30	12:25	12:53	136	1,93	303	4,3	9,01	1510	21,43
STANJE NA PUTEVIMA B92	12:53	12:56	124	1,76	148	2,1	8,23	1510	21,42
VESTI B92	13:00	13:06	160	2,27	216	3,06	10,62	1506	21,36
UVECANJE (R)	13:06	13:57	103	1,47	445	6,31	6,78	1522	21,6
REPLIKA (R)	14:00	14:54	102	1,45	334	4,74	6,11	1676	23,78
BIG BROTHER - LIVE 15:00	14:55	15:57	175	2,48	615	8,73	9,44	1853	26,29
VESTI B92 U 16:00	16:00	16:39	333	4,72	670	9,51	15,39	2161	30,67
STANJE NACIJE	16:39	17:08	190	2,7	480	6,82	7,75	2456	34,85
BIG BROTHER - LIVE 17:00	17:08	18:17	227	3,21	800	11,35	8,45	2682	38,06
IZNAJMLJENI TERMIN - LOKALNI IZBORI	18:17	18:29	267	3,79	511	7,25	9,38	2849	40,42
VESTI B92 U 18:30	18:30	18:46	474	6,73	791	11,23	16,48	2877	40,82
LIGA EVROPE - STUDIO	18:46	18:50	498	7,07	647	9,18	17,34	2872	40,75
LIGA EVROPE: TOULOUSE - PARTIZAN	18:54	20:49	488	6,93	1749	24,82	14,99	3259	46,24
BIG BROTHER	21:00	21:59	372	5,27	1147	16,27	10,4	3575	50,72
INSAJDER	21:59	22:58	472	6,69	1231	17,46	14,58	3235	45,91
VESTI B92 U 23:00	23:00	23:37	252	3,57	708	10,05	9,82	2564	36,38
BIG BROTHER - LIVE 23.30	23:37	25:00	139	1,97	543	7,7	8,88	1561	22,15
SERIJA: SOUTH PARK	25:00	25:27	44	0,62	124	1,75	5,18	848	12,04
SVE JE MOGUCE SA ANOM (R)	25:27	25:59	24	0,34	80	1,13	3,76	631	8,95

RTS 2									
Emisije	Pocetak	Kraj	Prosečno gledalaca AMR (rating)		Ukupno gledalaca RCH (reach)		Udeo	Ukupno TV	
			000	%	000	%	SHR	TVR	
								000	%
TREZOR (R)	02:00	02:48	11	0,15	44	0,62	2,99	353	5,01
ODBOJKA - INDESIT LIGA SAMPIONA: RADNICKI - KNAK ROSELAR (R)	02:49	04:28	10	0,14	27	0,39	4,7	216	3,07
EUROLEAGUE 2009: UNIKAHA - PARTIZAN (R)	04:28	05:59	21	0,29	79	1,12	11,04	187	2,66
U ZDRAVOM TELU	06:01	06:15	11	0,15	17	0,25	2,95	358	5,08
MUZIKA ZA DOBRO JUTRO	06:15	06:58	23	0,32	64	0,9	4,79	478	6,78
KUVATI SRCEM	06:59	07:09	39	0,55	76	1,08	5,93	656	9,31
DATUM	07:09	07:13	38	0,54	62	0,88	5,17	737	10,46
VERSKI KALENDAR	07:13	07:23	17	0,23	36	0,51	2,11	784	11,12
CRTANA SERIJA: GARFILD I PRIJATELJI	07:23	07:47	21	0,3	50	0,7	2,42	889	12,61
CRTANA SERIJA: TRI MEDVEDA	07:47	08:13	39	0,55	66	0,94	3,72	1050	14,9
SUMSKA SKOLA	08:13	08:19	51	0,72	55	0,78	4,68	1084	15,39
CRTANA SERIJA: ADI U SVEMIRU	08:19	08:23	59	0,83	67	0,95	5,41	1084	15,38
ZOOTEKA	08:23	08:52	56	0,79	171	2,43	4,84	1152	16,35
KVIZ: KROZ VRATA ZNANJA DO PUTOVANJA	08:54	09:31	50	0,71	141	2	3,97	1253	17,77
RELIGIJE SVETA	09:31	09:45	72	1,01	110	1,56	5,62	1272	18,05
KUCA MATEMATIKE	09:45	09:54	36	0,51	93	1,32	2,86	1259	17,86
ENCIKLOPEDIJA	09:54	10:02	46	0,65	82	1,17	3,61	1267	17,98
DERBY (R)	10:02	10:14	53	0,76	95	1,35	4,17	1280	18,17
SEDNICA SKUPSTINE REPUBLIKE SRBIJE	10:14	15:02	148	2,1	939	13,32	9,93	1488	21,11
OVO JE SRBIJA	15:06	15:36	167	2,37	409	5,81	9,22	1811	25,7
DERBY (R)	15:36	16:05	134	1,9	355	5,04	6,77	1978	28,07
SEDNICA SKUPSTINE REPUBLIKE SRBIJE	16:05	17:59	127	1,8	728	10,33	5,17	2459	34,89
ODBOJKA: CEV KUP (Z): CRVENA ZVEZDA - CS MADEIRA	17:59	18:31	108	1,53	450	6,39	3,85	2811	39,88
DUHOVNOM PESMOM KROZ SVET	18:31	18:51	79	1,12	292	4,15	2,75	2880	40,87
CRTANA SERIJA: GARFILD I PRIJATELJI (R)	18:52	19:16	75	1,07	195	2,77	2,52	2982	42,32
VERSKI KALENDAR	19:16	19:26	57	0,81	172	2,44	1,86	3078	43,67
ZIVOT I STANDARDI	19:29	19:54	35	0,5	71	1,01	1,1	3194	45,32
EVROPA ZA SVE	19:59	20:49	59	0,84	541	7,67	1,71	3457	49,06
CRVENA LINIJA	20:52	21:17	86	1,22	292	4,14	2,42	3573	50,7
SERIJA: BOSTONSKI ADVOKATI	21:18	22:06	79	1,13	450	6,39	2,23	3551	50,39
METROPOLIS	22:06	22:35	14	0,2	106	1,51	0,43	3337	47,35
KONTEKST 21	22:39	23:09	27	0,38	136	1,93	0,91	2963	42,04
AD LIBITUM ILI KAKO VAM DRAGO	23:10	23:40	29	0,42	120	1,7	1,22	2420	34,34
VAVILON	23:40	24:12	22	0,31	67	0,94	1,18	1867	26,5
SEDNICA SKUPSTINE REPUBLIKE SRBIJE (SNIMAK)	24:12	25:43	17	0,25	110	1,56	1,63	1063	15,08
FILM: LORA (R)	25:48	25:59	8	0,11	12	0,17	1,36	566	8,03

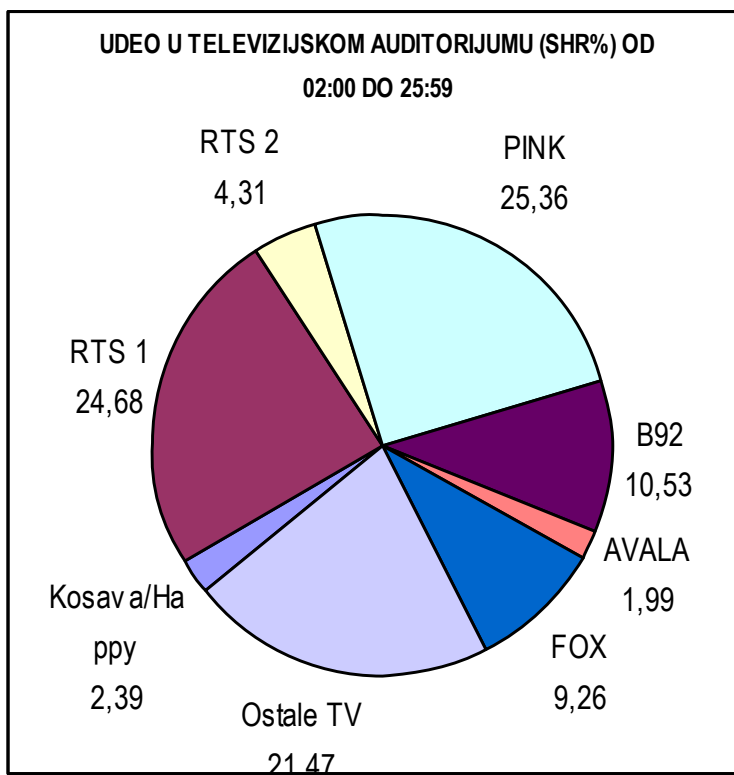

Osnovni podaci za interval od 02:00 do 25:59

TV Program	Prosečno gledalaca AMR (rating)		Ukupno gledalaca RCH (reach)		Udeo SHR
	000	%	000	%	%
Kosava/Happy	39	0,56	1541	21,87	2,39
RTS 1	406	5,76	4348	61,69	24,68
RTS 2	71	1,01	2578	36,58	4,31
PINK	417	5,92	4124	58,52	25,36
B92	173	2,46	3408	48,35	10,53
AVALA	33	0,47	2112	29,97	1,99
FOX	152	2,16	3133	44,46	9,26
Ostale TV	353	5,01	4110	58,32	21,47
Ukupno TV	1645	23,34	5333	75,68	100

10 najgledanijih emisija od 02:00 do 25:59 na svim kanalima

Emisije	TV Prog.	Pocetak	Prosečno gledalaca AMR (rating)		Ukupno gledalaca RCH (reach)		Udeo SHR
			000	%	000	%	%
1.FARMA - PREGLED DANA	PINK	20:00	1212	17,19	2275	32,28	34,51
2.DNEVNIK 2 RTS	RTS 1	19:30	1087	15,43	1827	25,92	33,43
3.KVIZ: SLAGALICA	RTS 1	19:00	1079	15,31	1378	19,55	35,69
4.SVE ZA LJUBAV	PINK	21:25	1065	15,11	2149	30,49	31,26
5.SERIJA: BELA LADJA	RTS 1	20:20	1013	14,37	1801	25,56	28,62
6.FILM: SANGAJSKO PODNE	RTS 1	21:20	776	11,02	2261	32,08	23,85
7.RIKOSET	PINK	22:47	756	10,73	1360	19,3	26,49
8.POPODNEVNI DNEVNIK PINK	PINK	16:41	710	10,07	930	13,19	29,44
9.NAS AUTO NASEM GLEDAOCU	RTS 1	20:12	686	9,73	936	13,28	19,92
10.SERIJA: LJUBAV JE VECNA	PINK	16:55	683	9,69	1126	15,98	26,51